



RÉGION ACADÉMIQUE  
PAYS DE LA LOIRE

MINISTÈRE  
DE L'ÉDUCATION NATIONALE,  
DE L'ENSEIGNEMENT SUPÉRIEUR  
ET DE LA RECHERCHE



**CLASSE : 4.2**

Collège Pierre NORANGE

66 route de Trébale  
44160 Saint-Nazaire

Collège : 02.51.76.60.30

Secrétariat : 02.51.76.60.33

**CONTINUE PEDAGOGIQUE**

**SUPPORTS : format papier**

**Semaine n°9 – 25 mai au 29 mai**

**Séquence 4, Musique et Arts du spectacle vivant**  
**Comment la voix se met-elle au service de la narration ?**

Cette semaine, nous allons commencer une nouvelle séquence autour de l'Opéra

Œuvre de référence

**« Don Giovanni »**  
**de W.A Mozart**  
**composé en 1787**

Commence par écouter un extrait de cet opéra dont voici 3 versions différentes :

<https://www.youtube.com/watch?v=UOpr5fbFEVE>

<https://www.youtube.com/watch?v=EQ4Zci23S3c>

<https://www.youtube.com/watch?v=iJnJjpMdT3Y>

1. Pour rappel, qu'est-ce qu'un opéra ? À l'aide des mots suivants, complète le texte :

« mise en scène » ; « chanteurs solistes » ; « livret » ; « fosse » ; « décor » ; « orchestre » ;  
« actes » ; « costumes » ; « librettiste »

C'est un genre vocal et instrumental qui naît à la fin du 16<sup>ème</sup> siècle et construit autour de deux grands axes :

- **Le théâtre, composé de** : un ....., des ....., une scène, une ..... (gestion des déplacements sur la scène et parfois des danses), des spectateurs. Le ..... (le texte de l'opéra) est écrit par un .....
- **La musique composée de** : personnages interprétés par des ..... et accompagnés par un ..... plus ou moins important qui est installé en dehors de la scène : la ..... de l'orchestre se trouve généralement sous la scène.

➡ En résumé, il s'agit d'une pièce de théâtre entièrement chantée

Un opéra, c'est également un lieu.

Par exemple, il existe deux opéras à Paris :

Peux-tu les nommer et indiquer en quelle année ils ont été construits :

- L'Opéra ..... construit en .....
- L'Opéra ..... construit en .....

## Consignes générales pour la semaine du lundi 25 mai au vendredi 29 mai Classes de 4e

Chers élèves,

Vous trouverez ci-dessous la liste des devoirs et autres tâches à faire en espagnol durant la semaine du lundi 25 mai au vendredi 29 mai. Certains travaux sont à me renvoyer directement sur mon adresse mail : [emilie.paugam@ac-nantes.fr](mailto:emilie.paugam@ac-nantes.fr)

Pour ces travaux à me renvoyer, je vous demande de préférence de le faire sous forme d'un fiche de type Open Office ou PDF. Si ce n'est pas possible, vous pouvez également me joindre une photo de vos travaux.

Cours/ Travail / Tâche à effectuer	Pièce jointe à consulter	Temps de travail	À renvoyer	Date (à faire le, ou à rendre pour le)
- Travailler le corrigé du document de la semaine dernière, il faut traduire plusieurs choses de l'espagnol au français.	Correccion CE	30 min	NON	Mardi 26 mai
- Faire le travail de compréhension écrite à la suite du corrigé		30 min	NON	Vendredi 29 mai

Bonne semaine de travail !

Madame Paugam

VERGÜENZA , SKAP-P

Lis le corrigé et traduis ou suis les consignes :

a) El grupo Ska-p está en contra de la corrida. Lo vemos gracias a la letra de su canción .  
Traduis cette phrase en français et les mots ou phrases qui suivent :

.....

*tortura y martiriza hasta la muerte :*.....

*locura :*.....

*sedientos de violencia :*.....

*dolor :*.....

*destroza su interior :*.....

*agonizando en un charco de sangre :*.....

b) ¿Esta tradición, cómo la califican ?

Esta tradición la califican de « una asquerosa y sucia tradición » : Traduce en francés :

.....

En la canción se compara al torero con « un payaso », habla del torero como una « vergüenza de una nación », como « violencia en televisión », como « asesino por vocación ».

Traduce en francés.

*un payaso :*..... *vergüenza de una nación :* .....

*violencia en televisión :* .....

*asesino por vocación :* .....

c. Esta canción se titula « Vergüenza » porque para el grupo SKA-P esta fiesta es intolerable, debe desaparecer, es demasiado violenta, es la vergüenza de España.

Traduce en francés esta respuesta.

.....

.....

## LA CORRIDA, Francis Cabrel

1. Le narrateur qui parle à la 1ere personne, qui dit je, c'est l'animal, le taureau qui est entré dans l'arène et qui va devoir combattre le torero. Il est personnifié.

2. Le torero est défini comme : une « danseuse ridicule », un « pantin », un « minus », un « acrobate » au « costume de papier » et aussi à une « poupée ». Avec ces mots, on veut expliquer la fragilité de l'homme par rapport à la bête et le ridicule de cette tradition.

3. « Est-ce que ce monde est sérieux » : Le refrain critique cette tradition de la corrida, on se demande si cette fête est réelle, si ce n'est pas une farce. On a du mal à penser que cela puisse exister. La chanson est clairement contre cette tradition comme la chanson de SKAP.

→ Dans SKAP on interpelle le « torero » et on dénonce sa profession. Dans la chanson de Cabrel on fait parler l'animal pour faire comprendre sa souffrance et l'incompréhension de beaucoup de personnes face à la corrida.

### COMPRESION ESCRITA : « LOS SANFERMINES »

¿Cómo se llaman estas fiestas ? ¿Y por qué se llaman así ?

.....  
.....

**Verdadero o falso : justifica tu respuesta :**

Las fiestas tienen lugar en Navarra en verano.

V

F

.....

Comienzan a las dos en punto de la tarde.

V

F

.....

**Di cómo viste la gente :** (que porte les gens ? Décris leur tenue)

La gente viste.....

**Para ti el encierro es peligroso o divertido. Explica por qué.** (selon toi, l'« encierro » c'est dangereux ou amusant, explique pourquoi)

.....  
.....

**Aparte de los toros, explica cómo se crea el ambiente en las calles de esta ciudad durante las fiestas.** (A part avec les taureaux, explique comment on crée l'ambiance dans cette ville durant ces fêtes).

.....  
.....

POUR ALLER PLUS LOIN: si tu as accès à internet, regarde cette petite vidéo qui illustre ces fêtes espagnoles. <https://www.youtube.com/watch?v=sreZn32NX9g>

¡De fiesta!



# Los SANFERMINES

Es una de las fiestas más populares del mundo.  
¡Ven a descubrirla! Te la presento...

Cada año del 6 al 14 de julio en la ciudad de Pamplona, capital de Navarra, celebramos las fiestas de San Fermín, los Sanfermines, en honor a su patrón San Fermín.



## El "chupinazo"

Empezamos la fiesta a las doce en punto con "el chupinazo", el cohete<sup>1</sup> que anuncia las fiestas.

Todos vamos vestidos de color blanco con un pañuelo<sup>2</sup> rojo y una faja roja en la cintura.

1. el cohete. *la fusée* 2. un pañuelo: *un foulard*



## Los desfiles

Vamos por las calles, cantamos y bailamos al son de los músicos, y admiramos los desfiles de **gigantes y cabezudos**<sup>1</sup> característicos de muchas fiestas españolas.

1. el cabezudo: *la grosse tête*

## La atracción principal: el encierro



Todos los días hay una carrera<sup>1</sup> de más de 800 metros por las calles; corremos con los toros hasta la plaza donde se organizan las corridas... Pero siempre hay víctimas de los toros o por el pánico del público.

1. una carrera: *une course*



Organisation du travail des 4e2  
pour la semaine du lundi 25/05 au vendredi 29/05

Bonjour à tous,

Vous trouverez ci-dessous la liste du travail à faire en Français durant la semaine du 25 au 29 mai.

**Rappel** : Vous devez lire le roman épistolaire de Véronique MASSENOT, *Lettres à une disparue*, pour le vendredi 05/06 au plus tard. Vous pouvez le récupérer au collège (sonner à l'interphone) dans une enveloppe réservée pour vous et marquée de votre prénom.

Comme d'habitude, vous avez jusqu'au lundi suivant pour m'envoyer le dernier travail.

Cours/ Travail / Tâche à effectuer	Pièces jointes à consulter	Temps de travail estimé	À renvoyer	Date (à faire le, ou à rendre pour le)
<b>Séance 1 : Corrigé</b> Faire l'auto-correction.	(pages 2 et 3)	30 minutes	Non	Mardi 26/05
<b>Séance 2 : Fantine</b> Lire l'extrait n°1 des <i>Misérables</i> et répondre aux questions sur le texte.	(pages 4 et 5)	45 minutes	Non	Jeudi 28/05
<b>Séance 2 : Fantine</b> Lire l'extrait n°2 des <i>Misérables</i> et répondre aux questions sur le texte.	(pages 5 à 9)	1h à 1h30	Oui	Vendredi 29/05
Lire le roman <i>Lettres à une disparue</i>	Roman disponible au collège.	2 à 4h, <i>suivant votre vitesse de lecture</i>		Vendredi 05/06

N'hésitez pas à me joindre en cas de question.

Mme ILLIAQUER.

## CORRIGE de la séance 1

### A/ Ecoutez un témoignage

1. L'histoire de Jeanine se situe en France : elle a accouché dans l'hôpital de Lyon.
2. Jeanine avait 18 ans quand elle est tombée enceinte sans être mariée. Sa famille et une institution privée l'ont obligée à abandonner son enfant alors qu'elle ne le voulait pas.
3. a) Son père avait honte que sa fille ait un enfant sans être mariée. C'est lui qui a signé les papiers d'abandon et d'adoption par une autre famille. Il a avoué plus tard à Jeanine qu'on lui avait promis de l'argent pour ça.  
  
b) L'assistance sociale a fait croire à Jeanine qu'elle et son fils allaient être placés dans un foyer pour mères célibataires pour qu'elle puisse élever son fils ; puis elle a éloigné Jeanine en l'envoyant signer un papier. Pendant ce temps-là, très vite, elle a fait sortir le bébé de l'hôpital.

#### Définitions :

- **Fille-mère** : Une fille-mère est une mère célibataire qui n'a pas eu et n'a pas de mari. Le terme fille-mère est péjoratif et désuet. Le terme mère célibataire est préférable aujourd'hui, même si la situation est subie.
- **Bâtard** : Né hors-mariage.

### B/ Prendre connaissance du phénomène

1. Il s'agit d'un texte documentaire, issu d'un travail de recherche.
2. Ces femmes mères sans être mariées doivent se séparer de leur enfant ou bien le cacher à cause des préjugés sociétaux. Plusieurs exemples sont donnés dans le texte : il y a encore un siècle, une « fille-mère » était assimilée à une prostituée et déshonorait sa famille. Une autre raison est leur pauvreté : soutenue ni par le père de l'enfant ni par leur propre famille, et souvent sans travail (les employeurs ne souhaitent pas employer une « fille-mère ») elles n'avaient pas les moyens d'élever l'enfant. Il en est de même pour pouvoir se loger : très peu de propriétaires acceptaient des filles-mères comme locataires.
3. [Votre avis personnel : je vous ferai un récapitulatif des avis de la classe quand j'aurai reçu plusieurs réponses]



## CORRIGE de la séance 1 (suite)

4. Les expressions « Grande guerre » et « leur séducteur » sont des périphrases. La première désigne la première guerre mondiale et la seconde, l'homme qui a fait un enfant à la femme et a refusé de reconnaître sa paternité en apprenant la grossesse.

### 5. Exercices de réécriture :

a) Une fille-mère se résout à l'abandon parce que c'est l'unique moyen qu'elle a de cacher l'existence de son enfant.

b) Quand le scandale éclata déjà, il arriva que les parents mirent en scène avec une certaine ostentation la répudiation de la coupable, afin de dire haut et fort qu'ils désapprouvèrent sa conduite.

c) En revanche, lorsque l'affaire n'était pas encore ébruitée, ils se faisaient parfois les complices de la dissimulation.

d) Vos patrons ne savent pas que vous avez un enfant et vous ne voudriez pas qu'ils le sachent car ils n'ont rien à vous reprocher [...], vous risquez de perdre votre place et si vous la perdez, vous serez encore une fois de plus sur le pavé.

#### Définitions :

- **Opprobre** : Réprobation publique qui s'attache à des actions jugées condamnables. Cause de honte pour quelqu'un.
- 
- **Répudiation** : Action de chasser une femme de la famille, de la rejeter hors du foyer.
- 
- **Réprobation** : Jugement par lequel quelqu'un blâme la conduite de quelqu'un d'autre

## Séance 2 : Fantine, la fille-mère vue par Victor HUGO

Les textes qui suivent sont des extraits du célèbre roman *Les Misérables* (1862) de Victor HUGO. Réponds aux huit questions de compréhensions :

- en faisant des phrases complètes
- en justifiant tes réponses par des citations tirées du texte



Extrait n°1 :

Fantine était restée seule. Le père de son enfant parti, - hélas ! ces ruptures-là sont irrévocables, - elle se trouva absolument isolée, avec l'habitude du travail de moins et le goût du plaisir de plus. Entraînée par sa liaison avec Tholomyès à dédaigner le petit métier qu'elle savait, elle avait négligé ses débouchés, ils s'étaient fermés. Nulle ressource. Fantine savait à peine lire et ne savait pas écrire ; on lui avait seulement appris dans son enfance à signer son nom ; elle avait fait écrire par un écrivain public une lettre à Tholomyès, puis une seconde, puis une troisième. Tholomyès n'avait répondu à aucune. Un jour, Fantine entendit des commères dire en regardant sa fille : - Est-ce qu'on prend ces enfants-là au sérieux ? on hausse les épaules de ces enfants-là ! - Alors elle songea à Tholomyès qui haussait les épaules de son enfant et qui ne prenait pas cet être innocent au sérieux ; et son cœur devint sombre à l'endroit de cet homme. Quel parti prendre pourtant ? Elle ne savait plus à qui s'adresser. Elle avait commis une faute, mais le fond de sa nature, on s'en souvient, était pudeur et vertu. Elle sentit vaguement qu'elle était à la veille de tomber dans la détresse et de glisser dans le pire. Il fallait du courage ; elle en eut, et se roidit. L'idée lui vint de retourner dans sa ville natale, à Montreuil-sur-Mer. Là quelqu'un peut-être la connaîtrait et lui donnerait du travail. Oui ; mais il faudrait cacher sa faute. Et elle entrevoyait confusément la nécessité possible d'une séparation plus douloureuse encore que la première. Son cœur se serra, mais elle prit sa résolution. Fantine, on le verra, avait la farouche bravoure de la vie. Elle avait déjà vaillamment renoncé à la parure, et s'était vêtue de toile, et avait mis toute sa soie, tous ses chiffons, tous ses rubans et toutes ses dentelles sur sa fille, seule vanité qui lui restât, et sainte celle-là. Elle vendit

tout ce qu'elle avait, ce qui lui produisit deux cents francs ; ses petites dettes payées, elle n'eut plus que quatre-vingts francs environ. A vingt-deux ans, par une belle matinée de printemps, elle quittait Paris, emportant son enfant sur son dos. Quelqu'un qui les eût vues passer toutes les deux eût eu pitié. Cette femme n'avait au monde que cet enfant et cet enfant n'avait au monde que cette femme. Fantine avait nourri sa fille ; cela lui avait fatigué la poitrine et elle toussait un peu.

1. Comment s'appelle le séducteur de Fantine ?
2. Pourquoi se retrouve-t-elle plus démunie qu'avant, quand il la quitte ?
3. Quelle décision prend Fantine quand elle comprend qu'elle n'a plus de quoi vivre pour elle et son enfant à Paris ?

Extrait n°2, tiré du chapitre :

« Madame Victurnien dépense trente-cinq francs pour la morale »

Quand Fantine vit qu'elle vivait, elle eut un moment de joie. Vivre honnêtement de son travail, quelle grâce du ciel ! Le goût du travail lui revint vraiment. Elle acheta un miroir, se réjouit d'y regarder sa jeunesse, ses beaux cheveux et ses belles dents, oublia beaucoup de choses, ne songea plus qu'à sa Cosette et à l'avenir possible, et fut presque heureuse. Elle loua une petite chambre et la meubla à crédit sur son travail futur ; reste de ses habitudes de désordre.

Ne pouvant pas dire qu'elle était mariée, elle s'était bien gardée, comme nous l'avons déjà fait entrevoir, de parler de sa petite fille.

En ces commencements, on l'a vu, elle payait exactement les Thénardier. Comme elle ne savait que signer, elle était obligée de leur écrire par un écrivain public.

Elle écrivait souvent. Cela fut remarqué. On commença à dire tout bas dans l'atelier des femmes que Fantine « écrivait des lettres » et qu' « elle avait des allures ».

Il n'y a rien de tel pour épier les actions des gens que ceux qu'elles ne regardent pas. —

Pourquoi ce monsieur ne vient-il jamais qu'à la brune ? pourquoi monsieur un tel n'accroche-t-il jamais sa clef au clou le jeudi ? pourquoi prend-il toujours les petites rues ? pourquoi madame descend-elle toujours de son fiacre avant d'arriver à la maison ? pourquoi envoie-t-elle acheter un cahier de papier à lettres, quand elle en a « plein sa papeterie » ? etc., etc. — Il existe des êtres qui, pour connaître le mot de ces énigmes, lesquelles leur sont du reste parfaitement indifférentes, dépensent plus d'argent, prodiguent plus de temps, se donnent plus de peine qu'il n'en faudrait pour dix bonnes actions ; et cela gratuitement, pour le plaisir, sans être payés de la curiosité autrement que par la curiosité. Ils suivront celui-ci ou celle-là des jours entiers, feront faction des heures à des coins de rue, sous des portes d'allées, la nuit, par le froid et par la pluie, corrompront des commissionnaires, griseront des cochers de fiacre et des laquais, achèteront une femme de chambre, feront acquisition d'un portier. Pourquoi ? pour rien. Pur acharnement de voir, de savoir et de pénétrer. Pure démangeaison de dire. Et souvent ces secrets connus, ces mystères publiés, ces énigmes éclairées du grand jour, entraînent des catastrophes, des duels, des faillites, des familles ruinées, des existences brisées, à la grande joie de ceux qui ont « tout découvert » sans intérêt et par pur instinct. Chose triste.

Certaines personnes sont méchantes uniquement par besoin de parler. Leur conversation, causerie dans le salon, bavardage dans l'antichambre, est comme ces cheminées qui usent vite le bois ; il leur faut beaucoup de combustible ; et le combustible, c'est le prochain.

On observa donc Fantine.

Avec cela, plus d'une était jalouse de ses cheveux blonds et de ses dents blanches.

On constata que dans l'atelier, au milieu des autres, elle se détournait souvent pour essuyer une larme. C'étaient les moments où elle songeait à son enfant, peut-être aussi à l'homme qu'elle avait aimé.

C'est un douloureux labeur que la rupture des sombres attaches du passé.

On constata qu'elle écrivait, au moins deux fois par mois, toujours à la même adresse, et qu'elle affranchissait la lettre. On parvint à se procurer l'adresse : *Monsieur Thénardier*,

*aubergiste, à Montfermeil. On fit jaser au cabaret l'écrivain public, vieux bonhomme qui ne pouvait pas emplir son estomac de vin rouge sans vider sa poche aux secrets. Bref, on sut que Fantine avait un enfant. « Ce devait être une espèce de fille. » Il se trouva une commère qui fit le voyage de Montfermeil, parla aux Thénardier, et dit à son retour : Pour mes trente-cinq francs, j'en ai eu le cœur net. J'ai vu l'enfant !*

La commère qui fit cela était une gorgone appelée madame Victurnien, gardienne et portière de la vertu de tout le monde. Madame Victurnien avait cinquante-six ans, et doublait le masque de la laideur du masque de la vieillesse. Voix chevrotante, esprit capricant.[...] Elle était sèche, rêche, revêche, pointue, épineuse, presque venimeuse [...] Elle avait un petit bien qu'elle léguait bruyamment à une communauté religieuse. Elle était fort bien vue à l'évêché d'Arras. Cette madame Victurnien donc alla à Montfermeil et revint en disant : J'ai vu l'enfant.

Tout cela prit du temps. Fantine était depuis plus d'un an à la fabrique, lorsqu'un matin la surveillante de l'atelier lui remit, de la part de M. le maire, cinquante francs, en lui disant qu'elle ne faisait plus partie de l'atelier et en l'engageant, de la part de M. le maire, à quitter le pays.

C'était précisément dans ce même mois que les Thénardier, après avoir demandé douze francs au lieu de six, venaient d'exiger quinze francs au lieu de douze.

Fantine fut atterrée. Elle ne pouvait s'en aller du pays, elle devait son loyer et ses meubles. Cinquante francs ne suffisaient pas pour acquitter cette dette. Elle balbutia quelques mots suppliants. La surveillante lui signifia qu'elle eût à sortir sur-le-champ de l'atelier. Fantine n'était du reste qu'une ouvrière médiocre. Accablée de honte plus encore que de désespoir, elle quitta l'atelier et rentra dans sa chambre. Sa faute était donc maintenant connue de tous !



Anne Hathaway interprète Fantine  
(sur les deux images)

(Semaine n°9)

Morgane-Anne-Lo.Illiaquer@ac-nantes.fr

Page : 8/9

Elle ne se sentit plus la force de dire un mot. On lui conseilla de voir M. le maire ; elle n'osa pas. M. le maire lui donnait cinquante francs, parce qu'il était bon, et la chassait, parce qu'il était juste. Elle plia sous cet arrêt.

4. L'enfant de Fantine est-il une fille ou un fils ? Quel est son prénom ?
5. Comment la pauvre Fantine, qui veut rester si discrète, attire-t-elle malgré elle l'attention des personnes malveillantes ?
6. Comment s'appelle la famille qui garde en nourrice l'enfant de Fantine ? Que réclament-ils dans leurs lettres ?
7. Quelles conséquences la découverte qu'elle a un enfant a-t-elle pour Fantine ?
8. Que pense le narrateur de Mme Victurnien ? Développe ta réponse en un paragraphe argumenté d'au moins cinq lignes (n'oublie pas de t'intéresser au titre du chapitre)

Langue : révision des classes grammaticales

A l'aide de la page de révision sur les classes grammaticales ci-jointe (9/9), identifie les classes des mots des phrases suivantes, comme dans l'exemple.

Exemple : Pourquoi ce monsieur ne vient- il jamais qu' à la brune ?

Pronom	déterminant	nom	adverbe de	verbe	pronom	adverbe	pronom	prépo-	article	nom
interrogatif	démonstratif	commun	négation		personnel			sition	défini	commun

Nombre de mots : 11

a) Cette madame Victurnien donc alla à Montfermeil et revint en disant : J'ai vu l'enfant.

Nombre de mots : ...

b) On lui conseilla de voir M. le maire.

Nombre de mots : ...

## Les classes grammaticales

	Définitions	Exemples
<b>MOTS VARIABLES</b>		
<b>Verbe</b> (variable en personne, en nombre, en temps et en mode)	Il exprime une action ou un état.	1 <sup>er</sup> groupe : <i>marcher, donner...</i> 2 <sup>e</sup> groupe : <i>finir, grandir...</i> 3 <sup>e</sup> groupe : <i>aller, devoir, prendre, écrire...</i> Auxiliaires : <i>être</i> et <i>avoir</i>
<b>Nom</b>	Il désigne une chose, un être, une abstraction.	Nom commun : <i>une pomme, un garçon...</i> Nom propre : <i>Paris, Charlotte...</i>
<b>Adjectif qualificatif</b> (variable en genre et en nombre)	Il exprime une caractéristique. Il précise un nom avec lequel il s'accorde.	<i>une petite fille, un pull rouge...</i>
<b>Déterminant</b> (variable en genre, en nombre et parfois en personne)	Il introduit un nom et le détermine en genre et en nombre.	Article défini : <i>le, l', la, les</i> Article indéfini : <i>un, une, des</i> Article partitif : <i>du, de la, des</i> Déterminant possessif : <i>mon, ton, son, notre, votre, leur...</i> Déterminant démonstratif : <i>ce, cet, cette, ces</i> Déterminant indéfini : <i>chaque, tout, quelque(s)...</i> Déterminant interrogatif et exclamatif : <i>quel(le)(s)...</i> Déterminant numéral : <i>deux, trois, cent, mille...</i>
<b>Pronom</b> (variable en genre, en nombre et parfois en personne)	Il remplace un nom. Il reprend un mot ou un groupe de mots (l'antécédent).	Pronom personnel : <i>je, me, moi, tu, te, toi, il, elle, le, la, lui, on, se, soi, nous, vous, ils, elles, les, leur, en, y...</i> Pronom relatif : <i>qui, que, quoi, dont, où, auquel, lequel, duquel...</i> Pronom démonstratif : <i>celui-ci / -là, celle(s)-ci / -là, ceux-ci / -là, ce, ceci...</i> Pronom possessif : <i>le mien, le tien, le sien, le nôtre, le vôtre, le leur...</i> Pronom indéfini : <i>chacun(e), personne, rien...</i> Pronom interrogatif : <i>qui, que, quoi...</i>
<b>MOTS INVARIABLES</b>		
<b>Adverbe</b>	Il modifie le sens d'un verbe, d'un adjectif ou d'un autre adverbe.	<i>très, bien, vite, lentement, hier...</i>
<b>Préposition</b>	Elle introduit un mot ou un groupe.	<i>à, dans, par, pour, en, vers, avec, de, sans, sous...</i> [Astuce orale : <i>Adam part pour Anvers avec 200 sous.</i> ]
<b>Conjonction</b> - de coordination	Elle relie deux mots ou deux groupes.	Conjonction de coordination : <i>mais, ou, et, donc, or, ni, car</i> [Astuce orale : <i>Mais où est donc Ornicar ?</i> ]
- de subordination	Elle introduit une proposition subordonnée.	Conjonction de subordination : <i>que, lorsque, si, comme, quand...</i>
<b>Interjection</b>	Elle reproduit une exclamation.	<i>ah ! oh ! hé !...</i>

**Consignes générales pour la semaine du lundi 25/05 au vendredi 29/05**

**Niveau 4ème**

(pièce jointe n° 1)

Chers élèves,

Vous trouverez ci-dessous la liste des devoirs et autres tâches à faire en Histoire-Géographie durant la semaine du 25 mai au 29 mai.

Certains travaux sont à me renvoyer, soit via Pronote, soit directement sur mon adresse mail : [guillaume.martineau@ac-nantes.fr](mailto:guillaume.martineau@ac-nantes.fr)

Pour ces travaux à me renvoyer, **je vous demande de préférence de le faire sous forme d'un fiche de type Open Office, Word ou PDF**. Si ce n'est pas possible, vous pouvez également me joindre une photo de vos travaux (veillez à ce que le fichier ne soit pas trop lourd).

Cours/ Travail / Tâche à effectuer	Pièce jointe à consulter	Temps de travail	À renvoyer	Date (à faire le, ou à rendre pour le)
<b>Évaluation sur le chapitre d'Histoire :</b> <u>L'Europe de la « révolution industrielle »</u>	n°2	1 heure	Oui	<b>Mardi 26/05</b>
Dans le cahier, faire la double page de présentation pour le chapitre d'Enseignement moral et civique (EMC) :  Thèmes d'EMC : le droit et la règle, le jugement  <u>Chapitre d'EMC :</u> <u>Le rôle de la justice, principes et fonctionnement</u>  Prendre connaissance et coller la fiche d'objectifs du chapitre.	n°3	10 minutes	Non	Jeudi 28/05
Écrire dans le cahier le titre du grand I. : <u>I. Les principes et l'organisation de la justice</u> → <i>Quels sont les grands principes de la justice en France ? Quel est son rôle et comment est-elle organisée ?</i> <u>A. Les principes de la justice</u> Lire le cours et retrouver dans la DDHC (vous devez l'avoir dans votre cahier) les articles en lien avec les grands principes de la justice.	n°3	20 minutes	Non	Jeudi 28/05
<u>B. L'organisation de la justice</u> Faire les questions 1 à 4 pages 392-393 du manuel.	n°3	30 minutes	Non	Vendredi 29/05

Ressource complémentaire :

"La vie des Français au XIXème siècle" (durée : 1 heure 33 minutes) :

<https://www.youtube.com/watch?v=DSLfwbtsAJU>

La correction des exercices et autres travaux demandés sera mise en ligne sur Pronote ou directement envoyée sur vos adresses mail au début de la semaine prochaine.

Bonne semaine de travail !

M. MARTINEAU



Nom : .....

Prénom : .....

Évaluation d'Histoire (1/6) :

4<sup>ème</sup>  
Mardi 26 mai 2020

**L'Europe de la révolution industrielle**

Rédaction des réponses et orthographe : /2 points

**Note: /20**

Compétences évaluées	Non maîtrisée	Partiellement maîtrisée	Maîtrisée	Parfaitement maîtrisée
<b><u>Analyser et comprendre des documents</u></b> <b><u>(exercices 1 et 2)</u></b> → Extraire des informations pertinentes pour répondre à une question.				
<b><u>Analyser et comprendre des documents</u></b> <b><u>(exercices 1 et 2)</u></b> → Utiliser ses connaissances pour expliciter et expliquer les documents.				
<b><u>Pratiquer différents langages en Histoire</u></b> <b><u>(exercice 3)</u></b> → Écrire pour construire sa pensée et son savoir.				

Nom : .....  
Prénom : .....

Évaluation d'Histoire (2/6) :

4<sup>ème</sup>  
Mardi 26 mai 2020

**Exercice 1 - Analyser un ensemble de documents : Manchester, une ville industrielle.**

(sur 11 points)

*Consigne : regarde l'ensemble des trois documents, puis réponds aux questions. Rédige des phrases complètes pour tes réponses, en évitant de paraphraser.*

**Document 1 : « Un pays noir : Manchester et sa région en 1835 »**

Manchester est la grande ville manufacturière des tissus, fils, coton, comme Birmingham l'est des ouvrages de fer, de cuivre et d'acier. Trente ou quarante manufactures s'élèvent des collines. Leurs six étages montent dans les airs. Une épaisse et noire fumée couvre la cité. (...) C'est au milieu de ce jour incomplet que s'agitent sans cesse 300 000 créatures humaines.

Manchester est située à dix lieues\* du plus grand port d'Angleterre, Liverpool. Elle est à côté des plus grandes mines de charbon de terre pour faire marcher à bas prix ses machines et à proximité de l'endroit où l'on fabrique ces machines. Trois canaux et un chemin de fer pour transporter dans toute l'Angleterre et sur tous les points du globe ses produits. Parmi ses ouvriers, des hommes venus d'Irlande et qui peuvent travailler à très bas prix. Quelques grands capitalistes, des milliers de pauvres ouvriers, peu de classe moyenne.

D'après A. de Tocqueville, *Voyages en Angleterre, Irlande, Suisse et Algérie.*

\* Une lieue = environ 4 km.

**Document 2 : Manchester au XIXème siècle :**



source : <http://www.manchestereveningnews.co.uk/>

Nom : .....  
Prénom : .....

Évaluation d'Histoire (3/6) :

4<sup>ème</sup>  
Mardi 26 mai 2020

Document 3 : l'évolution démographique de l'agglomération de Manchester

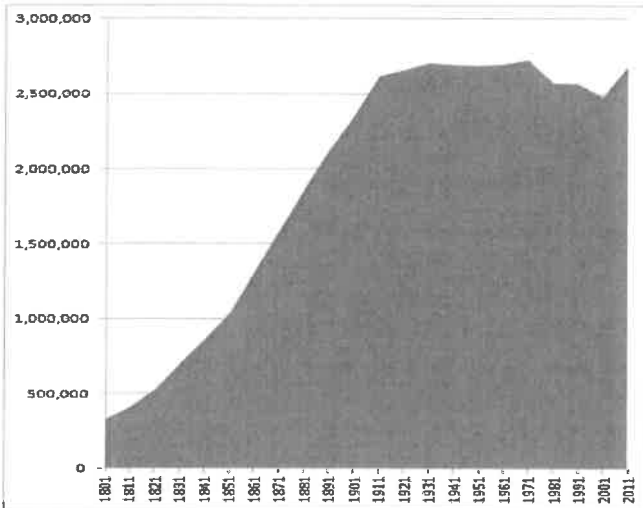

source : [http://en.wikipedia.org/wiki/Demography\\_of\\_Greater\\_Manchester](http://en.wikipedia.org/wiki/Demography_of_Greater_Manchester)

Document 1 :

1° Dans quel pays est situé Manchester ? Que produisent ses usines ? /2 points

.....  
.....  
.....

2° Pourquoi est-ce un avantage pour les usines de Manchester d'être situées à côté de mines de charbon ? /1 point

.....  
.....  
.....

3° Pourquoi est-ce un avantage pour Manchester d'être situé à proximité de Liverpool ? /1 point

.....  
.....  
.....

Nom : .....  
Prénom : .....

Évaluation d'Histoire (4/6) :

4<sup>ème</sup>  
Mardi 26 mai 2020

4° Par quels moyens de transport les biens produits à Manchester sont-ils transportés dans tout le pays, puis exportés à l'étranger ? /1 point

.....  
.....  
.....

5° Quelles sont les classes sociales qu'on trouve à Manchester ? Pourquoi peut-on dire que la société de Manchester est très inégalitaire ? /2 points

.....  
.....  
.....

Document 2 :

6° Décris (plan par plan) et explique le paysage de cette photographie : /2 points

.....  
.....  
.....  
.....  
.....

Documents 1, 2 et 3 :

/2 points

7° Comment a évolué la population de Manchester au cours du XIX<sup>ème</sup> siècle ? D'après tes connaissances et les informations des documents, comment peux-tu expliquer cette évolution ?

.....  
.....  
.....  
.....  
.....

Nom : .....

4<sup>ème</sup>

Prénom : .....

Évaluation d'Histoire (5/6) :

Mardi 26 mai 2020

**Exercice 2 - Analyse d'un document : Une action d'une compagnie de mines (1860).**

(sur 5 points)

Consigne : regarde le document, puis réponds aux questions. Rédige des phrases complètes pour tes réponses.

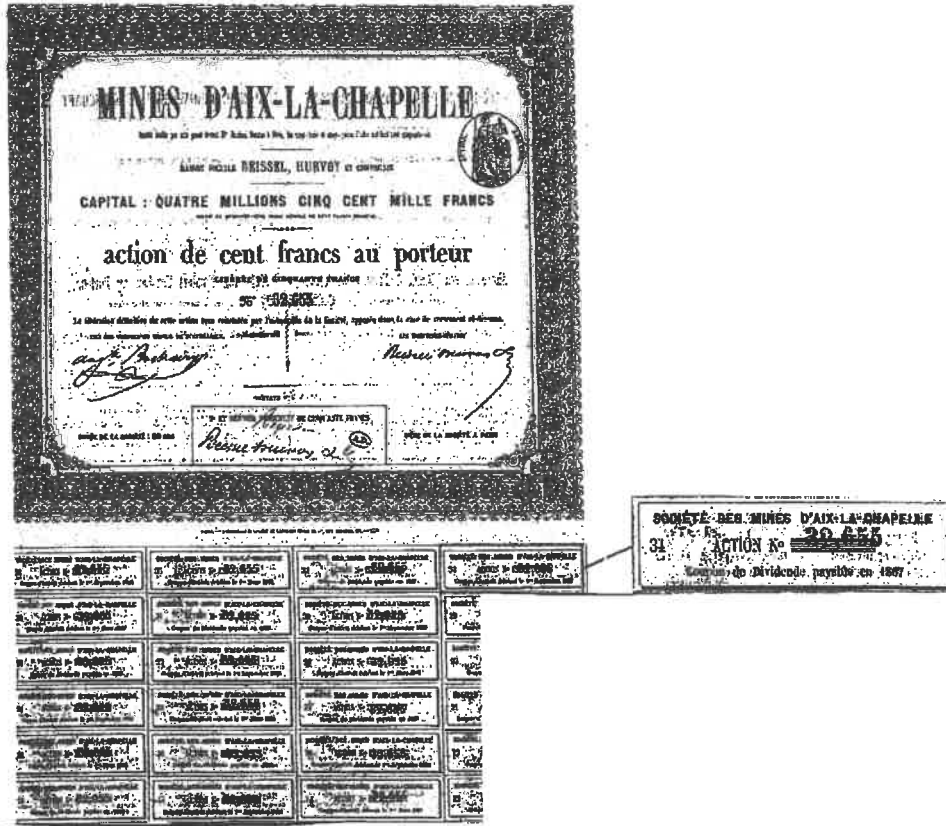

1° Présente ce document.

/1 point

2° À combien s'élève le capital de cette société ? Combien vaut une action de cette société ? En combien d'actions le capital est-il donc divisé ?

/1,5 point

3° Dans quel lieu s'achètent et se vendent les actions ?

/0,5 point



**EMC :**

**Le droit et la règle,  
 des principes pour vivre  
 avec les autres.  
 Le jugement, penser par  
 soi-même et avec les autres**



**Fiche d'objectifs du chapitre 2 :**  
**Le rôle de la justice.**  
**principes et fonctionnement**

**Compétences travaillées :**

- Identifier un document (nature et source) et son point de vue particulier.
- Comprendre le sens général d'un document (texte, affiche, graphique, etc.) et utiliser ses connaissances pour l'expliquer, l'expliciter et exercer son esprit critique.
- Extraire des informations pertinentes dans divers types de documents (texte, graphique, vidéo, etc.) pour répondre à une question. Savoir les classer et les hiérarchiser dans un tableau.
- Raconter un événement en rédigeant un texte de quelques lignes à partir de ses connaissances ou des informations extraites d'un ou de plusieurs documents.
- Réaliser une production graphique (carte mentale, etc.).

**Vocabulaire :**

Appel	Délit
Assesseur/Président	Greffier
Avocat	Huissier
Avocat Général ou procureur	Huis clos
Conseil d'État	Juré
Cour d'assises	Parties civiles
Cour de cassation	Plaidoirie
Crime	Tribunal correctionnel

**Connaissances:**

*Je dois savoir décrire et/ou expliquer :*

- les grands principes de la justice.
- l'organisation de la justice : les trois types de justice (justice pénale, justice civile, justice administrative) et leurs attributions.
- le rôle de la justice : punir les infractions (crimes, délits, contraventions) à la loi, mais aussi protéger les droits des citoyens.
- le déroulement d'un procès.
- les acteurs de la justice, leur rôle durant un procès et leurs missions : les juges, les avocats, les jurés, le greffier, l'huissier, l'avocat général (ou procureur), etc.
- les missions et les spécificités de la justice des mineurs.

## I. Les principes et l'organisation de la justice

→ *Quels sont les grands principes de la justice en France ? Quel est son rôle et comment est-elle organisée ?*

### A. Les principes de la justice

La justice est souvent représentée sous les traits de la déesse grecque Thémis (il s'agit d'une allégorie). Elle porte un glaive car elle punit et une balance car elle arbitre et maintient l'équilibre. Elle a aussi les yeux bandés, signe de son impartialité.

**La justice est indépendante** : elle est séparée des pouvoirs législatif et exécutif.  
Elle est aussi gratuite, égale et ouverte à tous sans aucune discrimination

**La présomption d'innocence** :  
toute personne est innocente tant qu'elle n'a pas été déclarée coupable lors d'un procès équitable.

**La proportionnalité de la peine** :  
toute sanction doit être proportionnelle à l'infraction.

**La possibilité de recours** :  
toute personne condamnée peut demander à être jugée une deuxième fois

**Le contradictoire** :  
la justice respecte le principe d'égalité dans l'intervention des personnes engagées dans le procès (les parties). La partie civile est la victime de l'infraction.

**La non rétroactivité de la loi** :  
une personne ne peut être accusée au nom d'une loi adoptée après les infractions qui lui sont reprochées.



La plupart de ces principes figurent déjà dans la Déclaration des droits de l'Homme et du Citoyen (1789). Relis le texte de la DDHC (tu dois l'avoir dans ton cahier) et retrouve les articles en lien avec ces grands principes de la justice.



B. L'organisation de la justice

# Le rôle et l'organisation de la justice

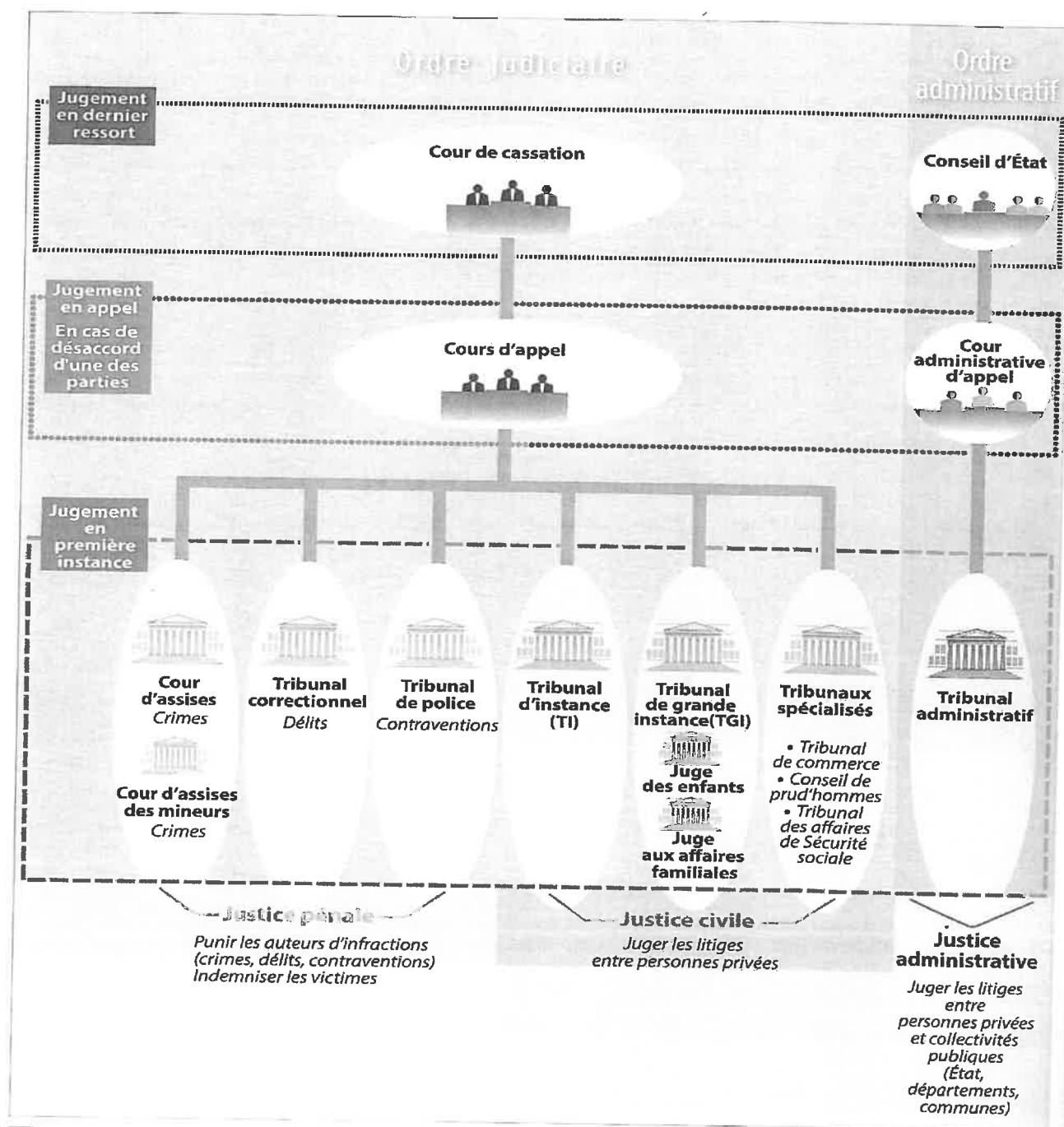

**1 | L'organisation de la justice en France**



**2** Une allégorie de la justice

Un bas-relief sur le fronton de l'Hôtel National des Invalides. Thémis, la déesse de la justice portant le glaive et la balance.

**3** L'origine de la justice

La justice veille au respect de chacun. L'institution de la justice a permis de sortir de l'idée de vengeance. Un tiers est mis entre deux parties qui s'opposent.

À l'époque romaine, le droit est mis par écrit et compilé dans des codes pour être connu de tous. La Révolution française s'est inspirée de la conception antique de la justice et nous en sommes les héritiers.

En France, la justice est un service public où les juges, nommés par le ministre de la Justice, reçoivent le pouvoir de juger et l'exercent en conformité avec la loi. Les lois sont votées par le Parlement, où siègent des représentants du peuple élus.

Entretien avec Ingrid Seithumer, auteur de *Comment parler de la justice aux enfants*, Le Baron perché éd., 2016.

**4** Que dit la loi ?

**Art. 10** Toute personne a droit, en pleine égalité, à ce que sa cause soit entendue équitablement et publiquement par un tribunal indépendant et impartial, qui décidera, soit de ses droits et obligations, soit du bien-fondé de toute accusation en matière pénale dirigée contre elle.

**Art. 11** Toute personne accusée d'un acte délictueux est présumée innocente jusqu'à ce que sa culpabilité ait été légalement établie au cours d'un procès public où toutes les garanties nécessaires à sa défense lui auront été assurées.

Déclaration Universelle des Droits de l'Homme,  
10 décembre 1948.

**V**ocabulaire

**Allégorie** : personnage représentant une idée, une valeur.

**Cour de cassation** : elle ne juge plus l'affaire, mais vérifie que la procédure a été bien respectée.

**Le conseil d'État** : Il juge les différends entre les administrations et les administrés en dernier recours. Par ailleurs, il conseille le gouvernement pour l'élaboration des projets de loi.

**A**ctivités

1. DOC. 1 Quels sont les 3 types de justice qui existent en France ? Expliquez leurs compétences.
2. DOC. 1 Relevez les tribunaux qui sont spécialisés dans la justice des mineurs. Faites une hypothèse : pourquoi les mineurs sont-ils jugés par des tribunaux différents ?
3. DOC. 1 Pourquoi est-il important pour les justiciables de pouvoir faire appel ?
4. DOC. 2, 3 ET 4 Quel est le rôle de la justice ?

MATHS - MME MASSON -	4e2 - 4e3 - 4e4	Page 1/2
SEMAINE 9 du 25 mai au 29 mai 2020		massonelo1@gmail.com
LES CORRECTIONS SONT DANS LE FICHIER «SEMAINE 9 CORRECTION MATHS 4e2 4e3 4e4 » QUE TU DOIS RECEVOIR AVEC CE TRAVAIL.		

**Bonjour à tous !**

**Cette semaine nous allons réaliser des exercices sur différents chapitres.**

Si vous avez besoin d'aide ou d'explications, vous pouvez m'envoyer votre travail ou vos questions par instagram ou par mail. N'hésitez pas ! Je peux vous rappeler et vous aider par téléphone.

Je suis joignable du lundi au vendredi de 9h à 12h et de 14h à 18h.

E.MASSON

Voilà le programme, bon courage !

Lundi 25 mai - 30 minutes	2 exercices : équations et moyenne/médiane
Mardi 26 mai - 20 minutes	1 exercice sur les puissances
Jeudi 28 mai - 25 minutes	1 exercice sur « développer »
Vendredi 29 mai - 30 minutes -	1 exercice de géométrie

**LUNDI 25 MAI - 30 minutes -**

**Exercice 1 : Résoudre les équations suivantes : (tu peux reprendre le cours de la semaine dernière ou de la semaine d'avant)**

a)  $7x + 8 = 36$

b)  $12x + 9 = 45$

c)  $4x - 5 = 27$

d)  $10x - 5 = 40$

**Exercice 2 :**

Madame A et Monsieur B sont tous les deux professeurs de mathématiques et ont tous les deux une classe de 4e de 20 élèves.

Lors d'un devoir commun, voici les notes que leurs élèves ont obtenu :

Notes attribuées par Madame A	Notes attribuées par Monsieur B
7 - 8 - 12 - 12 - 18 - 5 - 11	8 - 8 - 9 - 12 - 11 - 8 - 13
18 - 9 - 20 - 6 - 16 - 6 - 18	10 - 12 - 8 - 10 - 14 - 12 - 11
7 - 15 - 6 - 3 - 8 - 5	14 - 9 - 15 - 7 - 9 - 10

- Calculer la moyenne de chaque classe.
- Donner la médiane de chaque classe.

**MARDI 26 MAI - 20 minutes -**

**Exercice 3 : Complète les phrases :**

**Exemple :** Si je te dis que  $10^2 = 10 \times 10$  alors :  $10^2 \times 10 = 10 \times 10 \times 10 = 10^3$

a) Si je te dis que  $10^3 = 10 \times 10 \times 10$  alors :  $10^3 \times 10 = 10 \times 10 \times 10 \times 10 \times 10 = 10^{\dots\dots\dots}$

b)  $10^3 \times 10^2 = 10 \times 10 \times 10 \times 10 \times 10 = 10^{\dots\dots\dots}$

c)  $10^3 \times 10^5 = 10^{\dots\dots\dots}$

g)  $10^{14} \times 10^4 = 10^{\dots\dots\dots}$

d)  $10^5 \times 10^4 = 10^{\dots\dots\dots}$

h)  $10^{10} \times 10^5 = 10^{\dots\dots\dots}$

e)  $10^6 \times 10^2 = 10^{\dots\dots\dots}$

i)  $10^6 \times 10^5 = 10^{\dots\dots\dots}$

f)  $10^4 \times 10^3 = 10^{\dots\dots\dots}$

j)  $10^{13} \times 10^{15} = 10^{\dots\dots\dots}$

JEUDI 28 MAI - 25 minutes -

**Exercice 4 :** En lisant l'exemple pour te souvenir de ce qu'est « développer », développe les expressions suivantes :

Exemple :  $3x(x + 2) = 3(x + 2) = 3x + 6$

a)  $5(x + 10) = \dots\dots\dots$

b)  $7(x + 3) = \dots\dots\dots$

c)  $2(x - 6) = \dots\dots\dots$

d)  $8(x - 9) = \dots\dots\dots$

e)  $3x(x + 4) = \dots\dots\dots$

f)  $4(5x + 3) = \dots\dots\dots$

g)  $7x(2x + 5) = \dots\dots\dots$

h)  $6(3x - 2) = \dots\dots\dots$

i)  $6(3x + 4) + 3(2x + 5) = \dots\dots\dots$

j)  $2(4x + 6) + 5(7x + 10) = \dots\dots\dots$

 VENDREDI 29 MAI - 30 minutes -**Exercice 5 :**

Voici le nouveau terrain de sport d'un collège.

Le directeur, veut poser un grillage tout autour du terrain pour retenir les ballons lorsque les élèves jouent au basket ou au foot.

Une entreprise lui propose du grillage à 24€ le mètre.

1. Calculer la longueur manquante. (vous pouvez ajouter des lettres sur la figure pour vous aider et tracer de nouveaux segments peut être...)
2. Combien devra-t-il payer ?

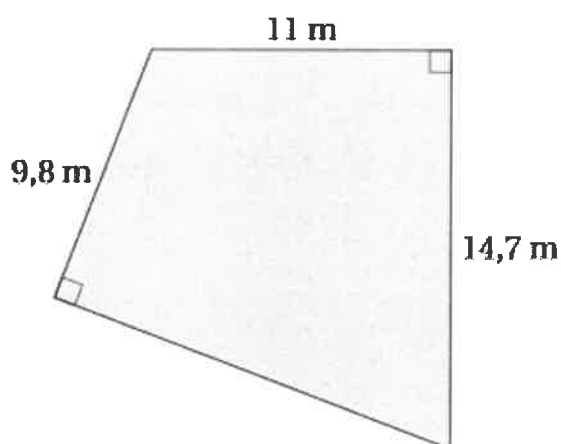

## CORRECTION

Si vous avez besoin d'aide ou d'explications, vous pouvez m'envoyer votre travail ou vos questions par instagram ou par mail. N'hésitez pas ! Je peux vous rappeler et vous aider par téléphone.

Je suis joignable du lundi au vendredi de 9h à 12h et de 14h à 18h.

## LUNDI 25 MAI -

## Exercice 1 :

a)  $7x + 8 = 36$

$7x + 8 - 8 = 36 - 8$

$7x = 28$

$x = 28 : 7$

$x = 4$

b)  $12x + 9 = 45$

$12x + 9 - 9 = 45 - 9$

$12x = 36$

$x = 36 : 12$

$x = 3$

c)  $4x - 5 = 27$

$4x - 5 + 5 = 27 + 5$

$4x = 32$

$x = 32 : 4$

$x = 8$

d)  $10x - 5 = 40$

$10x - 5 + 5 = 40 + 5$

$10x = 45$

$x = 45 : 10$

$x = 4,5$

## Exercice 2 :

1) Moyenne de la classe de Madame A :  $(7+8+12+12+18+5+11+18+9+20+\dots+8+5) : 20 = 210 : 20 = 10,5$

Moyenne de la classe de Monsieur B :  $(8+8+9+12+11+8+13+10+12+8+\dots+9+10) : 20 = 210 : 10 = 10,5$

Les deux classes ont la même moyenne !

2) Pour les médianes, on range d'abord dans l'ordre et on fait deux groupes de 10.

Pour Madame A :

3 5 5 6 6 6 7 7 8 8

groupe 1

9 11 12 12 15 16 18 18 18 20

groupe 2

La médiane est le nombre pile entre 8 et 9, c'est donc 8,5 pour Madame A

Pour Monsieur B :

7 8 8 8 8 9 9 9 10 10

groupe 1

10 11 11 12 12 12 13 14 14 15

groupe 2

La médiane est le nombre pile entre 10 et 10, c'est donc 10 pour Monsieur B.

## MARDI 26 MAI - 20 minutes -

## Exercice 3 :

a) Si je te dis que  $10^3 = 10 \times 10 \times 10$  alors:  $10^3 \times 10 = 10 \times 10 \times 10 \times 10 \times 10 = 10^4$

b)  $10^3 \times 10^2 = 10 \times 10 \times 10 \times 10 \times 10 = 10^5$

c)  $10^3 \times 10^5 = 10^8$

g)  $10^{14} \times 10^4 = 10^{18}$

d)  $10^5 \times 10^4 = 10^9$

h)  $10^{10} \times 10^5 = 10^{15}$

e)  $10^6 \times 10^2 = 10^8$

i)  $10^6 \times 10^5 = 10^{11}$

f)  $10^4 \times 10^3 = 10^7$

j)  $10^{13} \times 10^{15} = 10^{28}$

## JEUDI 28 MAI - 25 minutes -

**Exercice 4 :** En lisant l'exemple pour te souvenir de ce qu'est « développer », développe les expressions suivantes :

Exemple :  $3x(x+2) = 3x^2 + 6x$

a)  $5(x+10) = 5x + 50$

b)  $7(x+3) = 7x + 21$

c)  $2(x-6) = 2x - 12$

d)  $8(x-9) = 8x - 72$

e)  $3x(x+4) = 3x^2 + 12x$

f)  $4(5x+3) = 20x + 12$

g)  $7x(2x+5) = 14x^2 + 35x$

h)  $6(3x-2) = 18x - 12$

$$i) 6(3x + 4) + 3(2x + 5) = 18x + 24 + 6x + 15 = 24x + 39$$

$$j) 2(4x + 6) + 5(7x + 10) = 8x + 12 + 35x + 50 = 43x + 62$$

VENDREDI 29 MAI

Exercice 5 :

1. Calculer la longueur manquante.

Dans le triangle ABC rectangle en B, j'utilise le théorème de Pythagore :

$$AC^2 = 14,7^2 + 11^2 = 216,09 + 121 = 337,09$$

$$\text{Donc } AC = \sqrt{337,09} = 18,36 \text{ environ.}$$

Dans le triangle ADC rectangle en D, j'utilise le théorème de Pythagore :

$$DC^2 = 18,36^2 - 9,8^2 = 337,09 - 96,04 = 241,05$$

$$\text{Donc } DC = \sqrt{241,05} = 15,5 \text{ environ.}$$

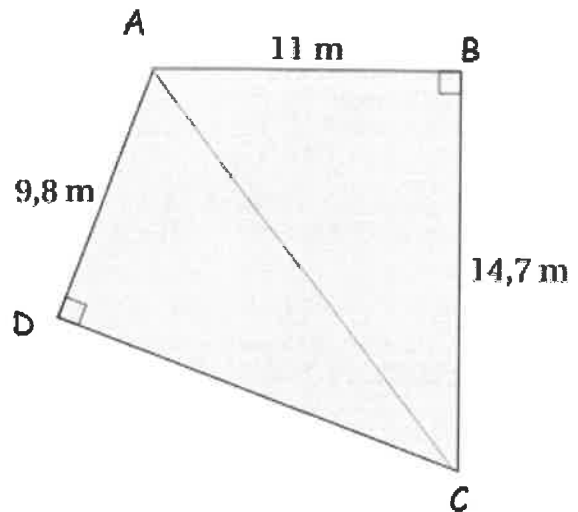

La longueur manquante est d'environ 15,5 mètres.

2. Combien devra-t-il payer ?

Pour faire le tour du terrain de sport, il doit additionner tous les côtés de la figure :

$$9,8 + 11 + 14,7 + 15,5 = 51 \text{ mètres.}$$

$$\text{Le mètre coûte 24€ donc } 51 \times 24 = 1224 \text{ €}$$

Il devra payer 1224 €

<b>Semaine 9</b>	<b>Sciences-physiques 4ème</b>
<a href="mailto:cyrille-christi.le-masson@ac-nantes.fr">cyrille-christi.le-masson@ac-nantes.fr</a>	<ul style="list-style-type: none"> <li>Faire les exercices puis me les renvoyer à l'adresse ci-contre (photo ou document libre office).</li> </ul>
durée : 45 minutes	

### Exercice 1 : Le circuit électrique d'un kart

Saïd souhaite déplacer la batterie de son karting de l'arrière à l'avant pour améliorer l'équilibre de son véhicule. Le schéma représente le circuit de démarrage actuel.

Saïd demande si cela ne risque pas de provoquer des dysfonctionnements électriques au démarrage.

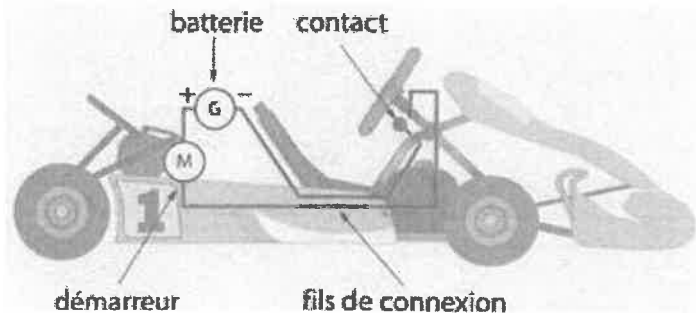

1. Explique pourquoi Saïd peut déplacer sa batterie sans inquiétude.

### Exercice 2 : Circuler, c'est fatiguant !

Rachid veut réaliser un circuit électrique comportant deux lampes identiques, un générateur et un interrupteur. Il commence par le schématiser ci-dessous et représente la lampe  $L_1$  avec davantage d'éclat

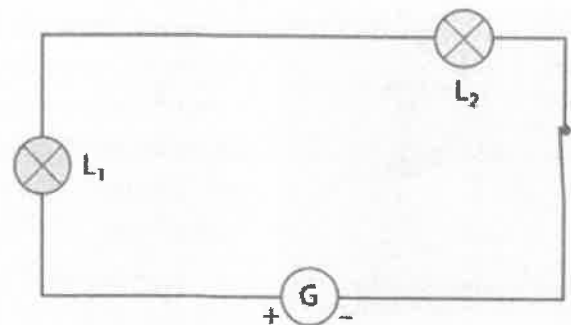

1. Quelles explications Rachid pourrait-il donner pour justifier l'éclat de  $L_1$  sur le schéma ?
2. Quelle loi s'applique dans ce circuit ?

Quelle erreur Rachid a-t-il commise en schématisant son circuit ?

### Exercice 3 : Lampe usée ? Ou pas !

Stan et Esther ont réalisé le circuit ci-contre.

Sur le culot des lampes  $L_1$  et  $L_2$  est noté, respectivement 0,20 A et 0,30A. L'intensité du courant dans le circuit est de 0,20 A.

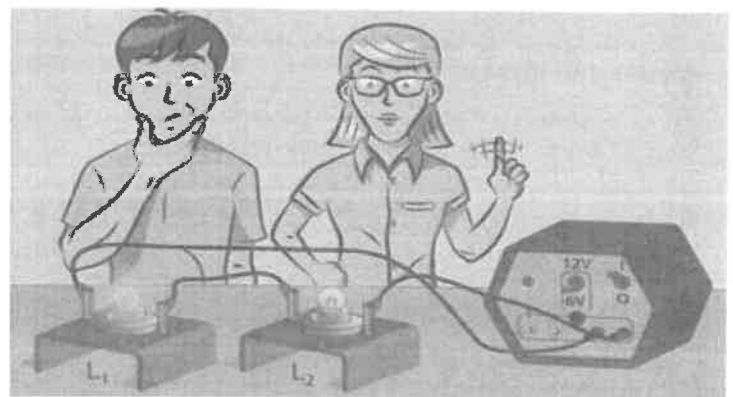

1. Que signifient les valeurs indiquées sur les culots ?
2. Quelle est la lampe  $L_1$ . Justifie ta réponse.
3. Qui de Stan ou d'Esther à raison ? Justifie.