



RÉGION ACADÉMIQUE
PAYS DE LA LOIRE

MINISTÈRE
DE L'ÉDUCATION NATIONALE,
DE L'ENSEIGNEMENT SUPÉRIEUR
ET DE LA RECHERCHE



CLASSE : 4.3

Collège Pierre NORANGE

66 route de Trébale
44160 Saint-Nazaire

Collège : 02.51.76.60.30

Secrétariat : 02.51.76.60.33

CONTINUITE PEDAGOGIQUE

SUPPORTS : format papier

Semaine n°9 – 25 mai au 29 mai

4^o3 Anglais semaine 9 (25/05 au 29/05)
cassandra.carnet@ac-nantes.fr

Consignes générales

Good morning to you all,

Voici le travail pour la semaine 9. Voici les corrections de la semaine passée et la suite du travail sur Robinson.

Un travail est à me renvoyer par mail : cassandra.carnet@ac-nantes.fr

Travail / tâche à effectuer	Temps de travail conseillé	A renvoyer	A faire / A rendre le...
Activity 1 : CHAPTER 1 : MY FIRST SEA JOURNEY -corriger les activités de la semaine 8 -lire le texte + répondre aux questions	25-30 min	NON	Mardi 26 mai
Activity 2 : CHAPTER 2 : A NEW HOME - Lis le texte 2 et réponds aux questions	20-25 min	NON	Jeudi 28 mai
Activity 3 : CHAPTER 3 : A NEW LIFE ON THE ISLAND -Poursuivre la compréhension écrite (texte 3)	20-25 min	OUI	Vendredi 29 mai

Bon courage à tous,

Mme Carnet

CORRECTION SEMAINE 8

ACTIVITY 1 :

THE BOOK COVER

18 mai

Utilise 'This is' ou 'These are' pour décrire les éléments de la couverture puis complète à l'aide des mots ci-dessous.

a parrot / a ship (=a boat) / the beach / the ocean (the sea) / waves / Robinson / palm trees

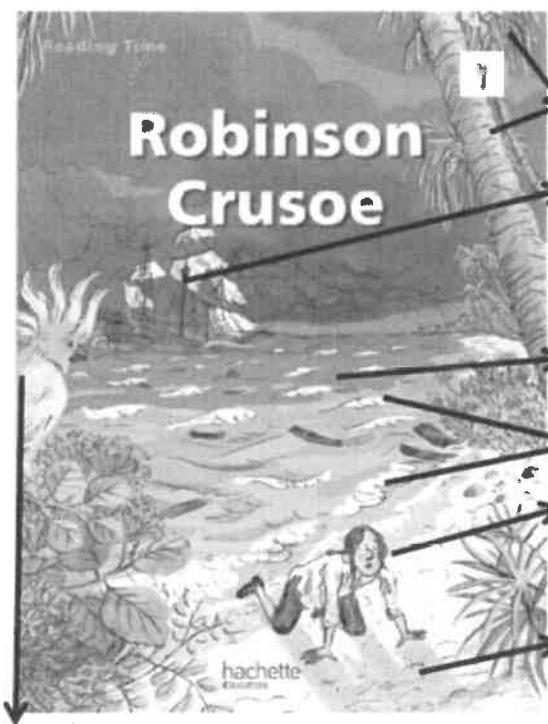

These are palm-trees.

This is a ship.
It is sinking (en train de couler).

This is the ocean.

These are waves.

This is Robinson.
He is the only survivor.

This is the beach.

This is a parrot.

ACTIVITY 2

7	1	3
On this book cover, Robinson is standing <u>between</u> two palm trees.	You can see Robinson under a palm tree, on the beach. He is looking at the ocean.	There is a big footprint <u>on</u> the sand and there are three seashells.
6	5	4
He has an umbrella and a rifle in his hands. There are farm animals (goats and horses) <u>in</u> the middle of the cover.	Robinson holds a parrot on his arm and you can see the beach and the wrecked ship <u>behind</u> him.	Here, Robinson is <u>near</u> the island, pulling a raft with barrels and chests. There is a parrot and a cat too.
2	8	Vocabulaire à retrouver: Une empreinte de pied : <u>a footprint</u> Du sable : <u>sand</u> Un radeau : <u>a raft</u> Une île : <u>an island</u> Une forteresse : <u>a fortress</u> Un fusil : <u>a rifle</u> Un coquillage : <u>seashell</u> Détruit (bateau) : <u>wrecked</u>
We can see Robinson on the beach with a rifle in his hand. There is a footprint <u>on</u> the sand <u>in front of</u> him.	On this cover, Robinson is with another man. They are armed. There is a fortress and a ship <u>behind</u> them.	



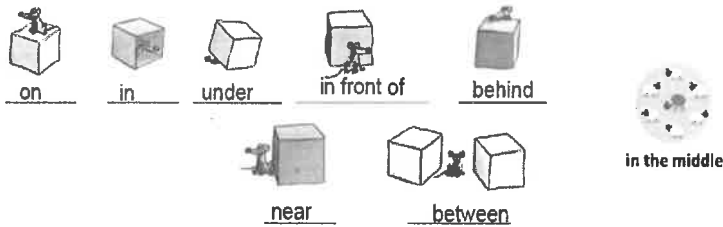

As-tu repéré les différentes prépositions de lieu qui sont notées en gras dans les présentations ? Remplace-les ici.

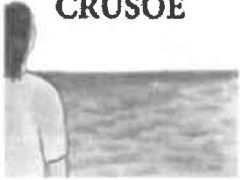

ACTIVITY 3 Compléter en utilisant la bonne préposition de lieu

20 mai

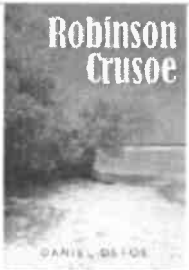
Where is Robinson Crusoe ?

		
He is <u>on</u> the beach, near/ <u>next to</u> the ocean.	He is <u>in front of</u> the ocean.	He is <u>between</u> his dog and the palm-tree.
		
He is <u>behind</u> the trees.	He is <u>in</u> his cave.	He is <u>under</u> his umbrella.

My name is Robinson Crusoe. I am 27. I was born in the city of York, in the north of England. I live in York with my parents. My father is from Germany and he is a good businessman. My mother is English.

I like adventure. 'I want to be a sailor and I want to travel around the world,' I explain to my parents.

My father doesn't agree. He wants me to have a good job and live a simple, comfortable life. 'Please don't go,' he says. 'You will not be happy. Sailors have a hard and dangerous life.' But I am decided to go!

One day I see a very good friend. He says to me, 'My father has a ship. We are sailing to London tomorrow, and to Africa after. Come with us!' And I say 'Yes!'

So, on September 2nd, 1651, I sail to London and then to Guinea in Africa.

QUESTIONS DE COMPREHENSION :

1. Situe la ville de York en Angleterre en fonction de l'indication géographique donnée :

2. Qu'apprends-tu de la vie de Robinson dans le premier paragraphe ? (4 éléments)

- a.
- b.
- c.
- d.



3. Quelles informations peux-tu donner sur les parents de Robinson ?

Père :

Mère :

Justifications : '.....' '.....' '.....'

4. Qu'aime Robinson dans la vie ? Justification : '.....'

5. Quel métier souhaite-t-il donc exercer : Justification : '.....'

6. Dans quel but ? Justification : '.....'

7. Est-ce que son père est d'accord ? oui non

Justifie en citant le texte : '.....'

8. Quelles raisons donne son père ? 1.

Justification : '.....'

2.

Justification : '.....'

9. Grâce à qui Robinson effectue son premier voyage en mer ? sa mère son père un ami le père de son ami

10. Quand part-il en mer pour la première fois ?

11. Pour aller où ? puis

QUESTIONS DE VOCABULAIRE :

1. Retrouve la traduction de 'Je suis né...' :

2. 'Live' peut signifier (ligne 1) mais aussi (ligne 4)

3. Que peut vouloir dire 'travel around the world' (ligne 3) ? Sois logique : travailler dans le monde entier voyager autour du monde

4. Retrouve les deux mots du texte qui ont la même racine et illustrent ces images :



_____ (verbe)
(naviguer)



a _____ (nom)
(un marin)

ACTIVITY 2 : CHAPTER 2 : A NEW HOME (*adapté du texte original 'Robinson Crusoe' par Cyril Dussuchaud*)

= Pour jeudi 28 / Les questions sont page 5

In 1659, I go on a ship again to South America. Near Brazil, there is a big tornado. During twelve days the rain and the wind don't stop. The ocean is angry. The storm is terrible. Our ship is destroyed. All my friends are dead! I am the only survivor on a desert island. And I have no food, no water and no gun!

The first night, I am afraid to sleep on the beach because of wild animals. So I go up a tree and sleep all night there.

The next morning, I decide to explore the island under the sun. I eat plants because I am hungry. I drink water from the river because I am thirsty.

In the afternoon, I swim to the wrecked ship. Inside there is rice, bread and salted meat. I discover knives, a saw and an axe too. I take seven guns and a rifle. I also take books, paper and pens. Finally I rescue a parrot, a dog and two cats.

Then I build a fortress near a cave because I need a good place to keep all my provisions. I write on a long piece of wood: 'I arrived here on September 30th 1659'.

In front of my fortress I look at the ocean and I understand that I can't escape! I can't escape but I am lucky to be alive!

Vocabulary : wild : sauvage, wrecked : détruit, meat : viande, saw : une scie, axe : une hâche, keep : garder

ACTIVITY 3 : CHAPTER 3 : A NEW LIFE ON THE ISLAND (*adaptation du texte original par Cyril Dussuchaud*)

= Pour vendredi 29 / Les questions sont page 6

I feel like a king on the island but danger is always near. For example, on April 16th 1660 (one year after my arrival), there is an earthquake and a violent storm. I am terribly afraid. It is a miracle that I don't die under the stones of my cave!

Every day, I hunt for wild animals. I catch or kill birds, goats, fish or turtles. I also look for grapes, lemons, melons and oranges. I have all the food I need on the island because I can do farming. Goats give me milk and I grow rice and corn. I make my bread too.

I need to be more comfortable in my fortress so I develop my manual talents. I learn how to make a table, chairs and boxes and I am quite good at pottery. I also start to make clothes with goatskins because my trousers and my shirt are really old. I need to change them! And because the weather is usually sunny and very hot, I make myself a hat and an umbrella too. I can also make fire and now, I can relax on my bed and read and write at night.

You see, my life is very busy. I work hard every day to survive. I never get bored. It is already 1665.

Vocabulary : earthquake : tremblement de terre, storm : tempête, catch : attraper, grow (ici) : faire pousser, goatskin : peau de chèvre, busy : occupé, hunt : chasser

QUESTIONS DE COMPREHENSION :

1. En quelle année repart-il en mer ? 2. Pour aller où ?
3. Arrive-t-il à bon port ? O oui O non Justifie en citant le texte : « »
4. Où s'arrête son voyage ? Justifie : « »
5. Robinson est sauvé avec d'autres marins. O vrai O faux
Justifie en citant 2 passages du texte: a. « »
b. « »
6. Les vagues ont-elles ramené de la nourriture, de l'eau et des armes sur la plage ? O oui O non
Justifie en citant le texte : « »
7. Pourquoi Robinson passe-t-il la première nuit dans un arbre ?
Justifie en citant le texte : « »
8. Que fait-il le lendemain matin ? (coche la bonne réponse) O Il apprend à nager.
O Il décide d'explorer l'île.
O Il construit une forteresse.
9. L'après-midi, que ramène-t-il du bateau échoué ? Traduis les titres en français et les choses rapportées en anglais :

NOURRITURE= _____	_____ = TOOLS	_____ = ARMS	_____ = ANIMALS
Du riz, du pain et de la viande salée.	Des couteaux, une scie et une hache.	Sept pistolets et un fusil.	Un perroquet, un chien et deux chats.
	<i>Knives, a saw and an axe.</i>		

10. Robinson a-t-il l'intention de continuer à lire et à écrire ? O oui O non
Justifie en citant le texte : « »
11. Où construit-il sa forteresse ? Justifie : « »
12. Pense-t-il avoir une chance un jour de s'échapper de l'île ? O oui O non
Justifie en citant le texte : « »
13. Au final, Robinson se considère tout simplement chanceux d'être en vie. O vrai O faux
Justifie en citant le texte : « »

VOCABULAIRE :

1. Retrouve les 5 éléments climatiques du texte : a. b.
c. wind (vent) d. e.
2. wild animals are tigers, lions, zebras, wolves etc. Que peut donc signifier 'wild'(ligne 4) ?
3. Lignes 6 et 7, retrouve les traductions de 'avoir faim' : be et 'avoir soif' : be
4. Retrouve ligne 2 un verbe qui décrit l'état de son bateau :
- 4'. Et ligne 8, un adjectif appartenant au même champ lexical :

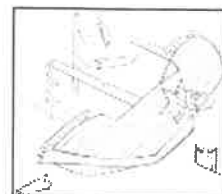

QUESTIONS DE COMPREHENSION :

1. Robinson se sent désormais comme un roi sur son île. vrai faux
Justifie en citant le texte : « »
2. En quelle année Robinson s'est-il échoué sur son île ? 1659 1660 1661
3. Que s'est-il passé le 16 avril 1660 ?
Justifie en citant le texte : « »
4. Quel sentiment Robinson a ressenti au cours de cet événement ?
Justifie en citant le texte : « »
5. Que fait Robinson toutes les semaines pour se nourrir ?
a. Justifie: « »
b. Justifie: « »
c. Justifie: « »
6. Qu'a-t-il appris à faire seul ? Coche les bonnes réponses. à faire de la poterie à peindre
 à fabriquer des meubles à faire du feu à fabriquer des armes à faire son pain
7. Pour quelle raison se fabrique-t-il un chapeau et un parapluie ?
Justifie: « »
8. Cite deux extraits du texte qui prouvent que la vie de Robinson est difficile :
« »
« »
9. Que fait-il pour se détendre ?
Justifie en citant le texte : « »
10. Aide-toi du contexte pour deviner ce que peut vouloir signifier la phrase 'I never get bored' ?
 Je ne vais jamais au bord de l'eau. Je ne m'ennuie jamais. Il n'y a personne pour me border.
11. Combien d'années ont passées depuis son naufrage ?

VOCABULAIRE :

Le monde de Robinson... Retrouve les mots du texte pour légènder ces images :

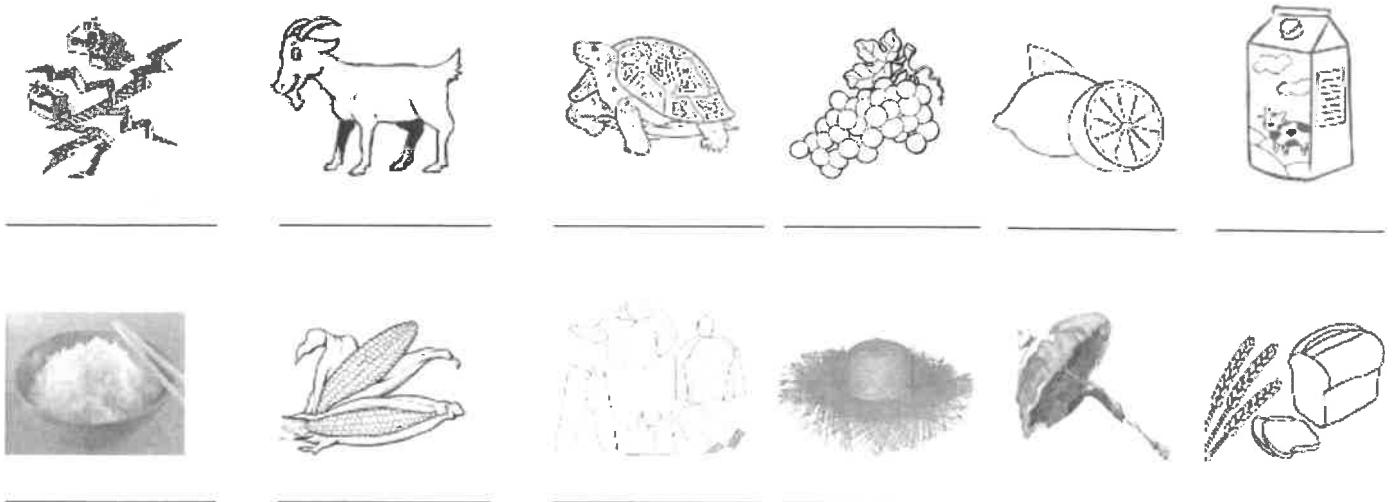

Séquence 4, Musique et Arts du spectacle vivant
Comment la voix se met-elle au service de la narration ?

Cette semaine, nous allons commencer une nouvelle séquence autour de l'Opéra

Œuvre de référence

« Don Giovanni »
de W.A Mozart
composé en 1787

Commence par écouter un extrait de cet opéra dont voici 3 versions différentes :

<https://www.youtube.com/watch?v=UOpr5fbFEVE>

<https://www.youtube.com/watch?v=EQ4Zci23S3c>

<https://www.youtube.com/watch?v=iJnJjpMdT3Y>

1. Pour rappel, qu'est-ce qu'un opéra ? À l'aide des mots suivants, complète le texte :

« mise en scène » ; « chanteurs solistes » ; « livret » ; « fosse » ; « décor » ; « orchestre » ;
« actes » ; « costumes » ; « librettiste »

C'est un genre vocal et instrumental qui naît à la fin du 16^{ème} siècle et construit autour de deux grands axes :

- **Le théâtre, composé de** : un, des, une scène, une (gestion des déplacements sur la scène et parfois des danses), des spectateurs. Le (le texte de l'opéra) est écrit par un
- **La musique composée de** : personnages interprétés par des et accompagnés par un plus ou moins important qui est installé en dehors de la scène : la de l'orchestre se trouve généralement sous la scène.

➡ En résumé, il s'agit d'une pièce de théâtre entièrement chantée

Un opéra, c'est également un lieu.

Par exemple, il existe deux opéras à Paris :

Peux-tu les nommer et indiquer en quelle année ils ont été construits :

- L'Opéra construit en
- L'Opéra construit en

Consignes générales pour la semaine du lundi 25 mai au vendredi 29 mai Classes de 4e

Chers élèves,

Vous trouverez ci-dessous la liste des devoirs et autres tâches à faire en espagnol durant la semaine du lundi 25 mai au vendredi 29 mai. Certains travaux sont à me renvoyer directement sur mon adresse mail : emilie.paugam@ac-nantes.fr

Pour ces travaux à me renvoyer, je vous demande de préférence de le faire sous forme d'un fiche de type Open Office ou PDF. Si ce n'est pas possible, vous pouvez également me joindre une photo de vos travaux.

Cours/ Travail / Tâche à effectuer	Pièce jointe à consulter	Temps de travail	À renvoyer	Date (à faire le, ou à rendre pour le)
- Travailler le corrigé du document de la semaine dernière, il faut traduire plusieurs choses de l'espagnol au français.	Correccion CE	30 min	NON	Mardi 26 mai
- Faire le travail de compréhension écrite à la suite du corrigé		30 min	NON	Vendredi 29 mai

Bonne semaine de travail !

Madame Paugam

VERGÜENZA , SKAP-P

Lis le corrigé et traduis ou suis les consignes :

a) El grupo Ska-p está en contra de la corrida. Lo vemos gracias a la letra de su canción .
Traduis cette phrase en français et les mots ou phrases qui suivent :

.....

tortura y martiriza hasta la muerte :.....

locura :.....

sedientos de violencia :.....

dolor :.....

destroza su interior :.....

agonizando en un charco de sangre :.....

b) ¿Esta tradición, cómo la califican ?

Esta tradición la califican de « una asquerosa y sucia tradición » : Traduce en francés :

.....

En la canción se compara al torero con « un payaso », habla del torero como una « vergüenza de una nación », como « violencia en televisión », como « asesino por vocación ».

Traduce en francés.

un payaso :..... *vergüenza de una nación :*

violencia en televisión :

asesino por vocación :

c. Esta canción se titula « Vergüenza » porque para el grupo SKA-P esta fiesta es intolerable, debe desaparecer, es demasiado violenta, es la vergüenza de España.

Traduce en francés esta respuesta.

.....
.....

LA CORRIDA, Francis Cabrel

1. Le narrateur qui parle à la 1ère personne, qui dit je, c'est l'animal, le taureau qui est entré dans l'arène et qui va devoir combattre le torero. Il est personnifié.

2. Le torero est défini comme : une « danseuse ridicule », un « pantin », un « minus », un « acrobate » au « costume de papier » et aussi à une « poupée ». Avec ces mots, on veut expliquer la fragilité de l'homme par rapport à la bête et le ridicule de cette tradition.

3. « Est-ce que ce monde est sérieux » : Le refrain critique cette tradition de la corrida, on se demande si cette fête est réelle, si ce n'est pas une farce. On a du mal à penser que cela puisse exister. La chanson est clairement contre cette tradition comme la chanson de SKAP.

→ Dans SKAP on interpelle le « torero » et on dénonce sa profession. Dans la chanson de Cabrel on fait parler l'animal pour faire comprendre sa souffrance et l'incompréhension de beaucoup de personnes face à la corrida.

COMPRENSION ESCRITA : « LOS SANFERMINES »

¿Cómo se llaman estas fiestas ? ¿Y por qué se llaman así ?

.....
.....

Verdadero o falso : justifica tu respuesta :

Las fiestas tienen lugar en Navarra en verano.

V

F

.....

Comienzan a las dos en punto de la tarde.

V

F

.....

Di cómo viste la gente : (que porte les gens ? Décris leur tenue)

La gente viste.....

Para ti el encierro es peligroso o divertido. Explica por qué. (selon toi, l'« encierro » c'est dangereux ou amusant, explique pourquoi)

.....
.....

Aparte de los toros, explica cómo se crea el ambiente en las calles de esta ciudad durante las fiestas. (A part avec les taureaux, explique comment on crée l'ambiance dans cette ville durant ces fêtes).

.....
.....

POUR ALLER PLUS LOIN: si tu as accès à internet, regarde cette petite vidéo qui illustre ces fêtes espagnoles. <https://www.youtube.com/watch?v=sreZn32NX9g>

¡De fiesta!



Los SANFERMINES

Es una de las fiestas más populares del mundo.
¡Ven a descubrirla! Te la presento...

Cada año, del 6 al 14 de julio en la ciudad de Pamplona, capital de Navarra, celebramos las fiestas de San Fermín los Sanfermines, en honor a su patrón San Fermín.



El "chupinazo"

Empezamos la fiesta a las doce en punto con "el chupinazo", el cohete¹ que anuncia las fiestas.

Todos vamos vestidos de color blanco con un pañuelo² rojo y una faja roja en la cintura.

1. el cohete: *la fusée* 2. un pañuelo: *un foulard*



Los desfiles

Vamos por las calles, cantamos y bailamos al son de los músicos, y admiramos los desfiles de **gigantes y cabezudos**¹ característicos de muchas fiestas españolas.

1. el cabezudo: *la grosse tête*

La atracción principal: el encierro

Todos los días hay una carrera¹ de más de 800 metros por las calles; corremos con los toros hasta la plaza donde se organizan las corridas... Pero siempre hay víctimas de los toros o por el pánico del público.

1. una carrera: *une course*



anne-sophie.hulot@ac-nantes.fr

Organisation du travail de la semaine du 25 au 29 mai

Travail à faire	Temps envisagé	A renvoyer à mon adresse mail
Corriger le travail de réécriture	5 min	
Lire le doc annexe dossier sur le mur de Berlin	10 min	
Noter le titre de la séance 5 et répondre aux questions en utilisant le doc annexe	15 min	OUI

Correction du travail de réécriture type brevet (5 min)

Transposez la phrase M. Kabe début de l'extrait en remplaçant « M. Kabe » par « Mme Kabe et son amie » et en passant le texte au plus que parfait. Vous ferez toutes les transformations nécessaires.

Mme Kabe et son amie, la quarantaine, chômeuses secourues, avaient surgi pour la première fois sur la scène politique le jour où, prenant leur élan de l'Ouest, elles avaient sauté par-dessus le mur, au centre de Berlin, en direction de l'Est.

Lire le doc annexe dossier sur le Mur de Berlin. (10 min)

Séance 5 : prolongement avec un documentaire sur le mur de Berlin. (15 min)

Répondre aux questions :

- 1) En regardant le plan, Berlin-Ouest relève-t-il de la RFA ou de la RDA ?
- 2) Pourquoi l'Allemagne de l'Ouest se reconstruit-elle plus vite que l'Allemagne de l'Est ?
- 3) Donnez une définition d'un texte documentaire. Pourquoi ce texte est-il un documentaire ?

Consignes générales pour la semaine du lundi 25/05 au vendredi 29/05

Niveau 4ème
(pièce jointe n° 1)

Chers élèves,

Vous trouverez ci-dessous la liste des devoirs et autres tâches à faire en Histoire-Géographie durant la semaine du 25 mai au 29 mai.

Certains travaux sont à me renvoyer, soit via Pronote, soit directement sur mon adresse mail : guillaume.martineau@ac-nantes.fr

Pour ces travaux à me renvoyer, **je vous demande de préférence de le faire sous forme d'un fiche de type Open Office, Word ou PDF.** Si ce n'est pas possible, vous pouvez également me joindre une photo de vos travaux (veillez à ce que le fichier ne soit pas trop lourd).

Cours/ Travail / Tâche à effectuer	Pièce jointe à consulter	Temps de travail	À renvoyer	Date (à faire le, ou à rendre pour le)
Évaluation sur le chapitre d'Histoire : <u>L'Europe de la « révolution industrielle »</u>	n°2	1 heure	Oui	Mardi 26/05
Dans le cahier, faire la double page de présentation pour le chapitre d'Enseignement moral et civique (EMC) : Thèmes d'EMC : le droit et la règle, le jugement <u>Chapitre d'EMC :</u> <u>Le rôle de la justice, principes et fonctionnement</u> Prendre connaissance et coller la fiche d'objectifs du chapitre.	n°3	10 minutes	Non	Jeudi 28/05
Écrire dans le cahier le titre du grand I. : <u>I. Les principes et l'organisation de la justice</u> → <i>Quels sont les grands principes de la justice en France ? Quel est son rôle et comment est-elle organisée ?</i> <u>A. Les principes de la justice</u> Lire le cours et retrouver dans la DDHC (vous devez l'avoir dans votre cahier) les articles en lien avec les grands principes de la justice.	n°3	20 minutes	Non	Jeudi 28/05
<u>B. L'organisation de la justice</u> Faire les questions 1 à 4 pages 392-393 du manuel.	n°3	30 minutes	Non	Vendredi 29/05

Ressource complémentaire :

"La vie des Français au XIXème siècle" (durée : 1 heure 33 minutes) :

<https://www.youtube.com/watch?v=DSLfwbtsAJU>

La correction des exercices et autres travaux demandés sera mise en ligne sur Pronote ou directement envoyée sur vos adresses mail au début de la semaine prochaine.

Bonne semaine de travail !

M. MARTINEAU

Nom :

Prénom :

Évaluation d'Histoire (1/6) :

4^{ème}
Mardi 26 mai 2020

L'Europe de la révolution industrielle

Rédaction des réponses et orthographe : /2 points

Note: /20

Compétences évaluées	Non maîtrisée	Partiellement maîtrisée	Maîtrisée	Parfaitement maîtrisée
<u>Analyser et comprendre des documents</u> <u>(exercices 1 et 2)</u> → Extraire des informations pertinentes pour répondre à une question.				
<u>Analyser et comprendre des documents</u> <u>(exercices 1 et 2)</u> → Utiliser ses connaissances pour expliciter et expliquer les documents.				
<u>Pratiquer différents langages en Histoire</u> <u>(exercice 3)</u> → Écrire pour construire sa pensée et son savoir.				

Nom :

Prénom :

Évaluation d'Histoire (2/6) :

4^{ème}

Mardi 26 mai 2020

Exercice 1 - Analyser un ensemble de documents : Manchester, une ville industrielle.

(sur 11 points)

Consigne : regarde l'ensemble des trois documents, puis réponds aux questions. Rédige des phrases complètes pour tes réponses, en évitant de paraphraser.

Document 1 : « Un pays noir : Manchester et sa région en 1835 »

Manchester est la grande ville manufacturière des tissus, fils, coton, comme Birmingham l'est des ouvrages de fer, de cuivre et d'acier. Trente ou quarante manufactures s'élèvent des collines. Leurs six étages montent dans les airs. Une épaisse et noire fumée couvre la cité. (...) C'est au milieu de ce jour incomplet que s'agitent sans cesse 300 000 créatures humaines.

Manchester est située à dix lieues* du plus grand port d'Angleterre, Liverpool. Elle est à côté des plus grandes mines de charbon de terre pour faire marcher à bas prix ses machines et à proximité de l'endroit où l'on fabrique ces machines. Trois canaux et un chemin de fer pour transporter dans toute l'Angleterre et sur tous les points du globe ses produits. Parmi ses ouvriers, des hommes venus d'Irlande et qui peuvent travailler à très bas prix. Quelques grands capitalistes, des milliers de pauvres ouvriers, peu de classe moyenne.

D'après A. de Tocqueville, *Voyages en Angleterre, Irlande, Suisse et Algérie*.

* Une lieue = environ 4 km.

Document 2 : Manchester au XIX^{ème} siècle :



source : <http://www.manchestereveningnews.co.uk/>

Nom :

Prénom :

Évaluation d'Histoire (3/6) :

^{4ème}
Mardi 26 mai 2020

Document 3 : l'évolution démographique de l'agglomération de Manchester

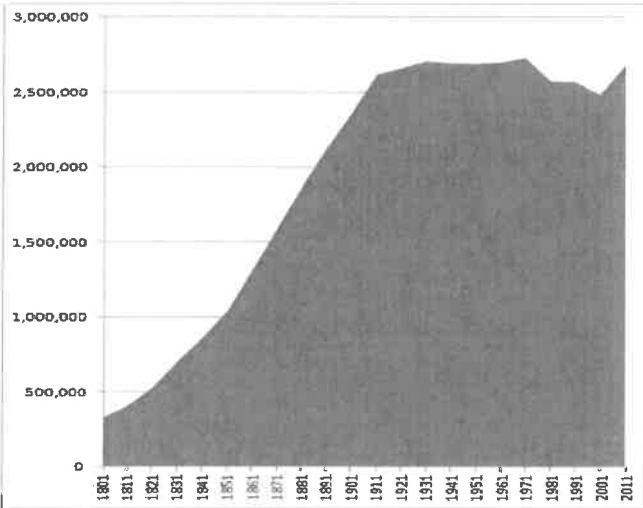

source : http://en.wikipedia.org/wiki/Demography_of_Greater_Manchester

Document 1 :

1° Dans quel pays est situé Manchester ? Que produisent ses usines ? /2 points

.....
.....
.....

2° Pourquoi est-ce un avantage pour les usines de Manchester d'être situées à côté de mines de charbon ? /1 point

.....
.....
.....
.....

3° Pourquoi est-ce un avantage pour Manchester d'être situé à proximité de Liverpool ? /1 point

.....
.....
.....
.....

Nom :
Prénom :

Évaluation d'Histoire (4/6) :

4ème
Mardi 26 mai 2020

4° Par quels moyens de transport les biens produits à Manchester sont-ils transportés dans tout le pays, puis exportés à l'étranger ? /1 point

.....
.....
.....

5° Quelles sont les classes sociales qu'on trouve à Manchester ? Pourquoi peut-on dire que la société de Manchester est très inégalitaire ? /2 points

.....
.....
.....

Document 2 :

6° Décris (plan par plan) et explique le paysage de cette photographie : /2 points

.....
.....
.....
.....
.....

Documents 1, 2 et 3 :

/2 points

7° Comment a évolué la population de Manchester au cours du XIX^{ème} siècle ? D'après tes connaissances et les informations des documents, comment peux-tu expliquer cette évolution ?

.....
.....
.....
.....
.....

Nom :
 Prénom :

Évaluation d'Histoire (5/6) :

4ème
 Mardi 26 mai 2020

Exercice 2 - Analyse d'un document : Une action d'une compagnie de mines (1860).

(sur 5 points)

Consigne : regarde le document, puis réponds aux questions. Rédige des phrases complètes pour tes réponses.

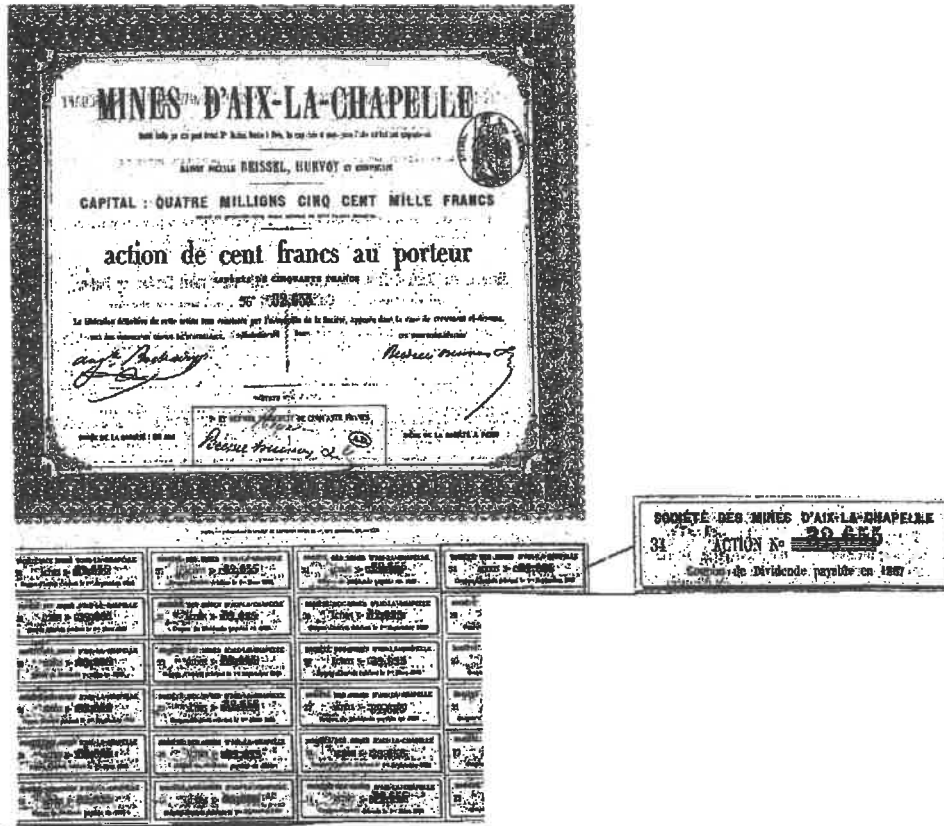

1° Présente ce document.

/1 point

.....

.....

.....

2° À combien s'élève le capital de cette société ? Combien vaut une action de cette société ? En combien d'actions le capital est-il donc divisé ?

/1,5 point

.....

.....

.....

3° Dans quel lieu s'achètent et se vendent les actions ?

/0,5 point

.....

EMC :

**Le droit et la règle,
des principes pour vivre
avec les autres.
Le jugement, penser par
soi-même et avec les autres**



Fiche d'objectifs du chapitre 2 :
Le rôle de la justice,
principes et fonctionnement

Compétences travaillées :

- Identifier un document (nature et source) et son point de vue particulier.
- Comprendre le sens général d'un document (texte, affiche, graphique, etc.) et utiliser ses connaissances pour l'expliquer, l'expliciter et exercer son esprit critique.
- Extraire des informations pertinentes dans divers types de documents (texte, graphique, vidéo, etc.) pour répondre à une question. Savoir les classer et les hiérarchiser dans un tableau.
- Raconter un événement en rédigeant un texte de quelques lignes à partir de ses connaissances ou des informations extraites d'un ou de plusieurs documents.
- Réaliser une production graphique (carte mentale, etc.).

Vocabulaire :

Appel	Délit
Assesseur/Président	Greffier
Avocat	Huissier
Avocat Général ou procureur	Huis clos
Conseil d'État	Juré
Cour d'assises	Parties civiles
Cour de cassation	Plaidoirie
Crime	Tribunal correctionnel

Connaissances:

Je dois savoir décrire et/ou expliquer :

- les grands principes de la justice.
- l'organisation de la justice : les trois types de justice (justice pénale, justice civile, justice administrative) et leurs attributions.
- le rôle de la justice : punir les infractions (crimes, délits, contraventions) à la loi, mais aussi protéger les droits des citoyens.
- le déroulement d'un procès.
- les acteurs de la justice, leur rôle durant un procès et leurs missions : les juges, les avocats, les jurés, le greffier, l'huissier, l'avocat général (ou procureur), etc.
- les missions et les spécificités de la justice des mineurs.

I. Les principes et l'organisation de la justice

→ *Quels sont les grands principes de la justice en France ? Quel est son rôle et comment est-elle organisée ?*

A. Les principes de la justice

La justice est souvent représentée sous les traits de la déesse grecque Thémis (il s'agit d'une allégorie). Elle porte un glaive car elle punit et une balance car elle arbitre et maintient l'équilibre. Elle a aussi les yeux bandés, signe de son impartialité.

La justice est indépendante : elle est séparée des pouvoirs législatif et exécutif.
Elle est aussi gratuite, égale et ouverte à tous sans aucune discrimination

La présomption d'innocence : toute personne est innocente tant qu'elle n'a pas été déclarée coupable lors d'un procès équitable.

La proportionnalité de la peine : toute sanction doit être proportionnelle à l'infraction.

La possibilité de recours : toute personne condamnée peut demander à être jugée une deuxième fois

Le contradictoire : la justice respecte le principe d'égalité dans l'intervention des personnes engagées dans le procès (les parties). La partie civile est la victime de l'infraction.

La non rétroactivité de la loi : une personne ne peut être accusée au nom d'une loi adoptée après les infractions qui lui sont reprochées.



La plupart de ces principes figurent déjà dans la Déclaration des droits de l'Homme et du Citoyen (1789). Relis le texte de la DDHC (tu dois l'avoir dans ton cahier) et retrouve les articles en lien avec ces grands principes de la justice.

B. L'organisation de la justice

Le rôle et l'organisation de la justice

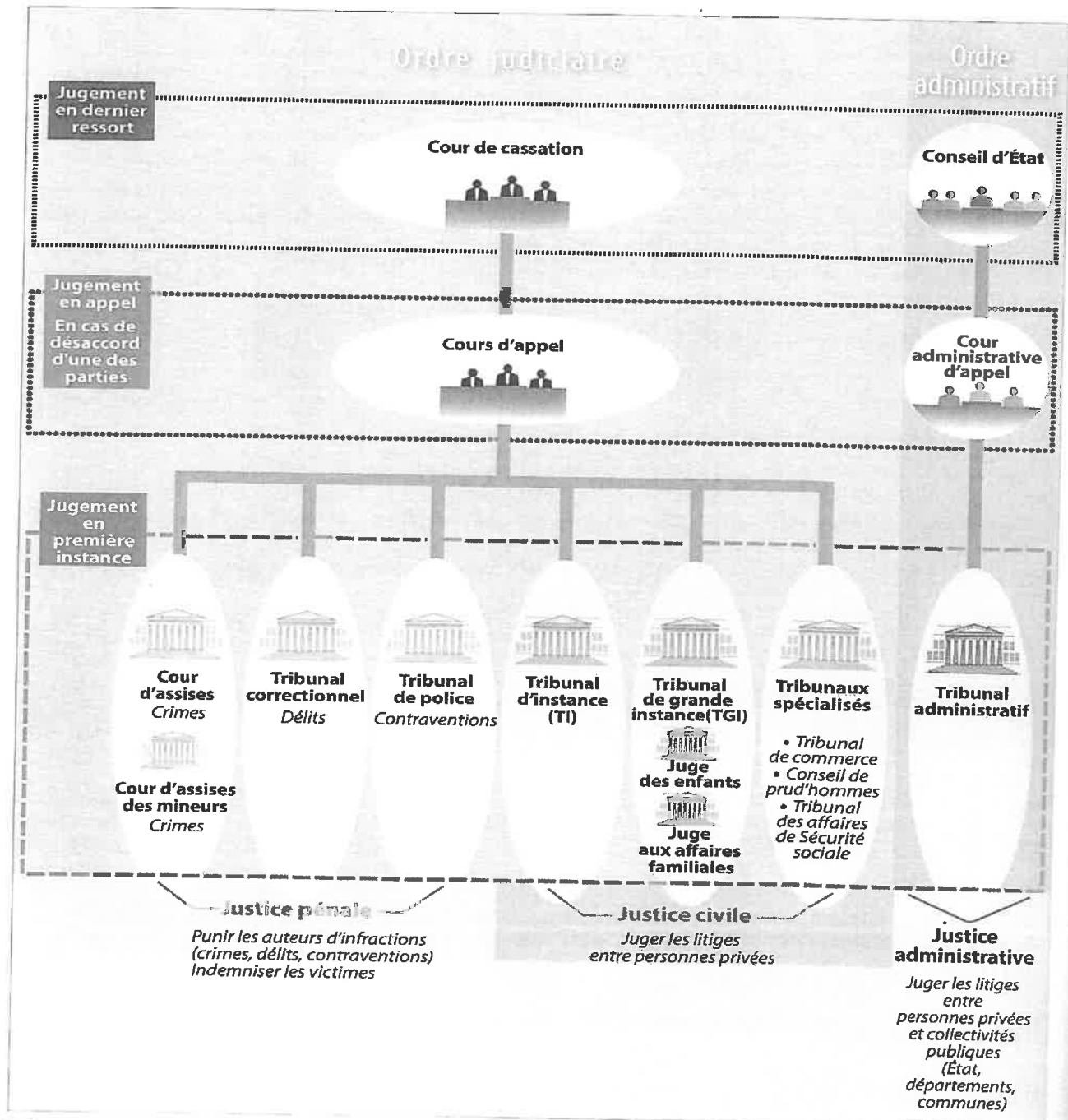

1 | L'organisation de la justice en France



2 Une allégorie de la justice

Un bas-relief sur le fronton de l'Hôtel National des Invalides. Themis, la déesse de la justice portant le glaive et la balance.

3 L'origine de la justice

La justice veille au respect de chacun. L'institution de la justice a permis de sortir de l'idée de vengeance. Un tiers est mis entre deux parties qui s'opposent.

À l'époque romaine, le droit est mis par écrit et compilé dans des codes pour être connu de tous. La Révolution française s'est inspirée de la conception antique de la justice et nous en sommes les héritiers.

En France, la justice est un service public où les juges, nommés par le ministre de la Justice, reçoivent le pouvoir de juger et l'exercent en conformité avec la loi. Les lois sont votées par le Parlement, où siègent des représentants du peuple élus.

Entretien avec Ingrid Seithumer, auteur de *Comment parler de la justice aux enfants*, Le Baron perché éd., 2016.

4 Que dit la loi ?

Art. 10 Toute personne a droit, en pleine égalité, à ce que sa cause soit entendue équitablement et publiquement par un tribunal indépendant et impartial, qui décidera, soit de ses droits et obligations, soit du bien-fondé de toute accusation en matière pénale dirigée contre elle.

Art. 11 Toute personne accusée d'un acte délictueux est présumée innocente jusqu'à ce que sa culpabilité ait été légalement établie au cours d'un procès public où toutes les garanties nécessaires à sa défense lui auront été assurées.

Déclaration Universelle des Droits de l'Homme,
10 décembre 1948.

Vocabulaire

Allégorie : personnage représentant une idée, une valeur.

Cour de cassation : elle ne juge plus l'affaire, mais vérifie que la procédure a été bien respectée.

Le conseil d'État : Il juge les différends entre les administrations et les administrés en dernier recours. Par ailleurs, il conseille le gouvernement pour l'élaboration des projets de loi.

Activités

1. DOC. 1 Quels sont les 3 types de justice qui existent en France ? Expliquez leurs compétences.
2. DOC. 1 Relevez les tribunaux qui sont spécialisés dans la justice des mineurs. Faites une hypothèse : pourquoi les mineurs sont-ils jugés par des tribunaux différents ?
3. DOC. 1 Pourquoi est-il important pour les justiciables de pouvoir faire appel ?
4. DOC. 2, 3 ET 4 Quel est le rôle de la justice ?

MATHS - MME MASSON -	4e2 - 4e3 - 4e4	Page 1/2
SEMAINE 9 du 25 mai au 29 mai 2020		massonelo1@gmail.com
LES CORRECTIONS SONT DANS LE FICHER «SEMAINE 9 CORRECTION MATHS 4e2 4e3 4e4 » QUE TU DOIS RECEVOIR AVEC CE TRAVAIL.		

Bonjour à tous !

Cette semaine nous allons réaliser des exercices sur différents chapitres.

Si vous avez besoin d'aide ou d'explications, vous pouvez m'envoyer votre travail ou vos questions par instagram ou par mail. N'hésitez pas ! Je peux vous rappeler et vous aider par téléphone. Je suis joignable du lundi au vendredi de 9h à 12h et de 14h à 18h.

E.MASSON

Voilà le programme, bon courage !

Lundi 25 mai - 30 minutes	2 exercices : équations et moyenne/médiane
Mardi 26 mai - 20 minutes	1 exercice sur les puissances
Jeudi 28 mai - 25 minutes	1 exercice sur « développer »
Vendredi 29 mai - 30 minutes -	1 exercice de géométrie

LUNDI 25 MAI - 30 minutes -

Exercice 1 : Résoudre les équations suivantes : (tu peux reprendre le cours de la semaine dernière ou de la semaine d'avant)

a) $7x + 8 = 36$

b) $12x + 9 = 45$

c) $4x - 5 = 27$

d) $10x - 5 = 40$

Exercice 2 :

Madame A et Monsieur B sont tous les deux professeurs de mathématiques et ont tous les deux une classe de 4e de 20 élèves.

Lors d'un devoir commun, voici les notes que leurs élèves ont obtenu :

Notes attribuées par Madame A	Notes attribuées par Monsieur B
7 - 8 - 12 - 12 - 18 - 5 - 11	8 - 8 - 9 - 12 - 11 - 8 - 13
18 - 9 - 20 - 6 - 16 - 6 - 18	10 - 12 - 8 - 10 - 14 - 12 - 11
7 - 15 - 6 - 3 - 8 - 5	14 - 9 - 15 - 7 - 9 - 10

- Calculer la moyenne de chaque classe.
- Donner la médiane de chaque classe.

MARDI 26 MAI - 20 minutes -

Exercice 3 : Complète les phrases :

Exemple : Si je te dis que $10^2 = 10 \times 10$ alors : $10^2 \times 10 = 10 \times 10 \times 10 = 10^3$

a) Si je te dis que $10^3 = 10 \times 10 \times 10$ alors : $10^3 \times 10 = 10 \times 10 \times 10 \times 10 \times 10 = 10^{\dots\dots\dots}$

b) $10^3 \times 10^2 = 10 \times 10 \times 10 \times 10 \times 10 = 10^{\dots\dots\dots}$

c) $10^3 \times 10^5 = 10^{\dots\dots\dots}$

d) $10^5 \times 10^4 = 10^{\dots\dots\dots}$

e) $10^6 \times 10^2 = 10^{\dots\dots\dots}$

f) $10^4 \times 10^3 = 10^{\dots\dots\dots}$

g) $10^{14} \times 10^4 = 10^{\dots\dots\dots}$

h) $10^{10} \times 10^5 = 10^{\dots\dots\dots}$

i) $10^6 \times 10^5 = 10^{\dots\dots\dots}$

j) $10^{13} \times 10^{15} = 10^{\dots\dots\dots}$

JEUDI 28 MAI - 25 minutes -

Exercice 4 : En lisant l'exemple pour te souvenir de ce qu'est « développer », développe les expressions suivantes :

Exemple : $3x(x + 2) = 3(x + 2) = 3x + 6$

a) $5(x + 10) = \dots\dots\dots$

b) $7(x + 3) = \dots\dots\dots$

c) $2(x - 6) = \dots\dots\dots$

d) $8(x - 9) = \dots\dots\dots$

e) $3x(x + 4) = \dots\dots\dots$

f) $4(5x + 3) = \dots\dots\dots$

g) $7x(2x + 5) = \dots\dots\dots$

h) $6(3x - 2) = \dots\dots\dots$

i) $6(3x + 4) + 3(2x + 5) = \dots\dots\dots$

j) $2(4x + 6) + 5(7x + 10) = \dots\dots\dots$

 VENDREDI 29 MAI - 30 minutes -**Exercice 5 :**

Voici le nouveau terrain de sport d'un collège.

Le directeur, veut poser un grillage tout autour du terrain pour retenir les ballons lorsque les élèves jouent au basket ou au foot.

Une entreprise lui propose du grillage à 24€ le mètre.

1. Calculer la longueur manquante. (vous pouvez ajouter des lettres sur la figure pour vous aider et tracer de nouveaux segments peut être...)
2. Combien devra-t-il payer ?

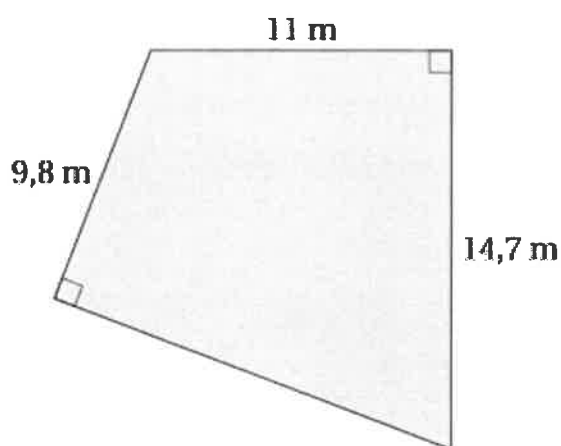

CORRECTION

Si vous avez besoin d'aide ou d'explications, vous pouvez m'envoyer votre travail ou vos questions par instagram ou par mail. N'hésitez pas ! Je peux vous rappeler et vous aider par téléphone.

Je suis joignable du lundi au vendredi de 9h à 12h et de 14h à 18h.

LUNDI 25 MAI -

Exercice 1 :

a) $7x + 8 = 36$

$7x + 8 - 8 = 36 - 8$

$7x = 28$

$x = 28 : 7$

$x = 4$

b) $12x + 9 = 45$

$12x + 9 - 9 = 45 - 9$

$12x = 36$

$x = 36 : 12$

$x = 3$

c) $4x - 5 = 27$

$4x - 5 + 5 = 27 + 5$

$4x = 32$

$x = 32 : 4$

$x = 8$

d) $10x - 5 = 40$

$10x - 5 + 5 = 40 + 5$

$10x = 45$

$x = 45 : 10$

$x = 4,5$

Exercice 2 :

1) Moyenne de la classe de Madame A : $(7+8+12+12+18+5+11+18+9+20+\dots+8+5) : 20 = 210 : 20 = 10,5$

Moyenne de la classe de Monsieur B : $(8+8+9+12+11+8+13+10+12+8+\dots+9+10) : 20 = 210 : 10 = 10,5$

Les deux classes ont la même moyenne !

2) Pour les médianes, on range d'abord dans l'ordre et on fait deux groupes de 10.

Pour Madame A :

3 5 5 6 6 6 7 7 8 8

groupe 1

9 11 12 12 15 16 18 18 18 20

groupe 2

La médiane est le nombre pile entre 8 et 9, c'est donc 8,5 pour Madame A

Pour Monsieur B :

7 8 8 8 8 9 9 9 10 10

groupe 1

10 11 11 12 12 12 13 14 14 15

groupe 2

La médiane est le nombre pile entre 10 et 10, c'est donc 10 pour Monsieur B.

MARDI 26 MAI - 20 minutes -

Exercice 3 :

a) Si je te dis que $10^3 = 10 \times 10 \times 10$ alors: $10^3 \times 10 = 10 \times 10 \times 10 \times 10 \times 10 = \underline{10^4}$

b) $10^3 \times 10^2 = 10 \times 10 \times 10 \times 10 \times 10 = \underline{10^5}$

c) $10^3 \times 10^5 = \underline{10^8}$

g) $10^{14} \times 10^4 = \underline{10^{18}}$

d) $10^5 \times 10^4 = \underline{10^9}$

h) $10^{10} \times 10^5 = \underline{10^{15}}$

e) $10^6 \times 10^2 = \underline{10^8}$

i) $10^6 \times 10^5 = \underline{10^{11}}$

f) $10^4 \times 10^3 = \underline{10^7}$

j) $10^{13} \times 10^{15} = \underline{10^{28}}$

JEUDI 28 MAI - 25 minutes -

Exercice 4 : En lisant l'exemple pour te souvenir de ce qu'est « développer », développe les expressions suivantes :

Exemple : $3x(x+2) = 3x^2 + 6x$

a) $5(x+10) = 5x + 50$

b) $7(x+3) = 7x + 21$

c) $2(x-6) = 2x - 12$

d) $8(x-9) = 8x - 72$

e) $3x(x+4) = 3x^2 + 12x$

f) $4(5x+3) = 20x + 12$

g) $7x(2x+5) = 14x^2 + 35x$

h) $6(3x-2) = 18x - 12$

$$i) 6(3x + 4) + 3(2x + 5) = 18x + 24 + 6x + 15 = 24x + 39$$

$$j) 2(4x + 6) + 5(7x + 10) = 8x + 12 + 35x + 50 = 43x + 62$$

VENDREDI 29 MAI

Exercice 5 :

1. Calculer la longueur manquante.

Dans le triangle ABC rectangle en B, j'utilise le théorème de Pythagore :

$$AC^2 = 14,7^2 + 11^2 = 216,09 + 121 = 337,09$$

$$\text{Donc } AC = \sqrt{337,09} = 18,36 \text{ environ.}$$

Dans le triangle ADC rectangle en D, j'utilise le théorème de Pythagore :

$$DC^2 = 18,36^2 - 9,8^2 = 337,09 - 96,04 = 241,05$$

$$\text{Donc } DC = \sqrt{241,05} = 15,5 \text{ environ.}$$

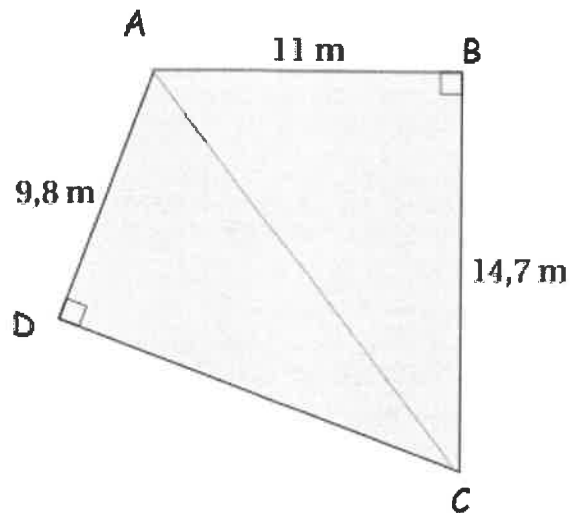

La longueur manquante est d'environ 15,5 mètres.

2. Combien devra-t-il payer ?

Pour faire le tour du terrain de sport, il doit additionner tous les côtés de la figure :

$$9,8 + 11 + 14,7 + 15,5 = 51 \text{ mètres.}$$

$$\text{Le mètre coûte } 24\text{€} \text{ donc } 51 \times 24 = 1224 \text{ €}$$

Il devra payer 1224 €

Semaine 9	Sciences-physiques 4ème
cyrille-christi.le-masson@ac-nantes.fr	<ul style="list-style-type: none"> Faire les exercices puis me les renvoyer à l'adresse ci-contre (photo ou document libre office).
durée : 45 minutes	

Exercice 1 : Le circuit électrique d'un kart

Saïd souhaite déplacer la batterie de son karting de l'arrière à l'avant pour améliorer l'équilibre de son véhicule. Le schéma représente le circuit de démarrage actuel.

Saïd demande si cela ne risque pas de provoquer des dysfonctionnements électriques au démarrage.

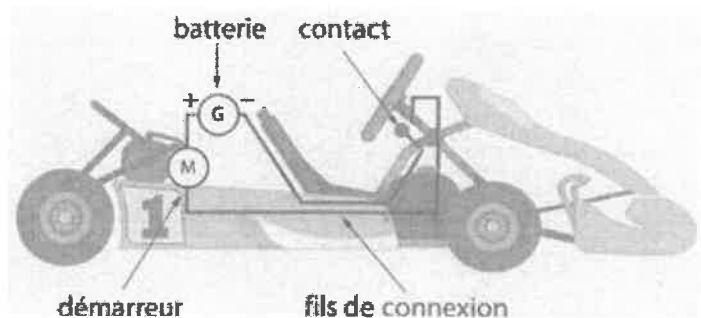

1. Explique pourquoi Saïd peut déplacer sa batterie sans inquiétude.

Exercice 2 : Circuler, c'est fatiguant !

Rachid veut réaliser un circuit électrique comportant deux lampes identiques, un générateur et un interrupteur. Il commence par le schématiser ci-dessous et représente la lampe L_1 avec davantage d'éclat

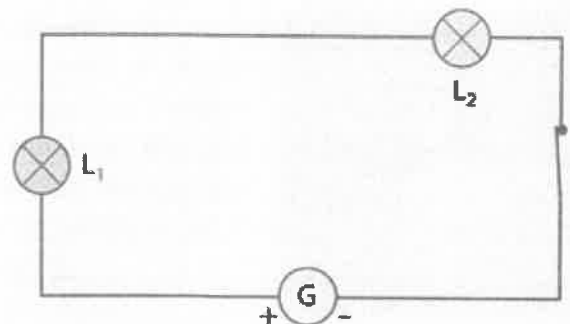

1. Quelles explications Rachid pourrait-il donner pour justifier l'éclat de L_1 sur le schéma ?
2. Quelle loi s'applique dans ce circuit ?

Quelle erreur Rachid a-t-il commise en schématisant son circuit ?

Exercice 3 : Lampe usée ? Ou pas !

Stan et Esther ont réalisé le circuit ci-contre.

Sur le culot des lampes L_1 et L_2 est noté, respectivement 0,20 A et 0,30A. L'intensité du courant dans le circuit est de 0,20 A.

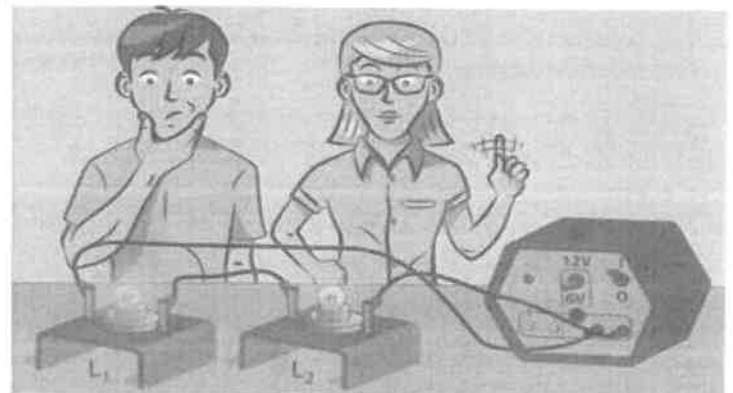

1. Que signifient les valeurs indiquées sur les culots ?
2. Quelle est la lampe L_1 . Justifie ta réponse.
3. Qui de Stan ou d'Esther à raison ? Justifie.