



RÉGION ACADÉMIQUE  
PAYS DE LA LOIRE

MINISTÈRE  
DE L'ÉDUCATION NATIONALE,  
DE L'ENSEIGNEMENT SUPÉRIEUR  
ET DE LA RECHERCHE



**CLASSE : 5.3**

Collège Pierre NORANGE

66 route de Trébale  
44160 Saint-Nazaire

Collège : 02.51.76.60.30

Secrétariat : 02.51.76.60.33

**CONTINUITE PEDAGOGIQUE**

**SUPPORTS : format papier**

**Semaine n°8 – 18 mai au 22 mai**

# Discipline ANGLAIS Classe 5<sup>e</sup>2, 5<sup>e</sup>3 et 5<sup>e</sup>4 Semaine 8

Elsa.cadoret@ac-nantes.fr

## Correction

How are you doing ?	•	•	Qu'est-ce que tu fais ?
How are you feeling ?	•	•	Comment vas-tu ?
What are you doing ?	•	•	Comment te sens-tu ?
What are you looking for ?	•	•	Qu'est-ce que tu cherches ?
I'm looking for my schoolbag.	•	•	Tu me parles ?
Are you talking to me ?	•	•	Je cherche mon cartable.

Ce sont des phrases courantes, il faut les copier sur le cahier et les connaître par cœur.

1) What are they doing ? Write 5 sentences at least (écrire minimum 5 phrases)

- n°1: The man is reading the newspaper.      n°2: the boy is skateboarding      n°3: The girl is in-line skating  
n°4: The girl is cycling/ riding her bike.      n°5: The woman is walking her dog.      n°6 the boys are playing football.  
n°7: the young man is playing the guitar.      n°8: The girl is watching the musician.  
n°9: They are having a picnic.      n°10: they are playing cards. They are having fun.      n°11: He is taking photos.  
n°12: They are eating.      n°13: he is listening to music.      n°14: they are walking      n°15: the dog is running.

**Always** : toujours    **often** : souvent    **sometimes** : parfois    **never** : jamais

A) Lis et surligne les adverbes et expressions de fréquence:

- 1) How often do you make your bed ? I never make my bed !
- 2) How often are you absent ? I'm often absent because I'm sick.
- 3) How often do you brush your teeth ? I brush my teeth three times a day.

On place les adverbes de fréquence avant les verbes mais après l'auxiliaire être (be). On place les expressions de fréquence (ex : once a week, twice per day...) à la fin de la phrase.

B) Complète à l'aide d'un dictionnaire :

every = *chaque* (every morning -> chaque matin- every afternoon -> chaque après-midi - every night -> chaque nuit - every day -> *chaque jour* - every time -> (à) *chaque fois*)

once a ... = *Une fois par...*

twice a .... = *deux fois par ...*

3, 4, 5 ... times a ... = *3,4,5 fois par ...*

1 fois par an = *once a year*

5 fois par mois = *5 times a month*

2 fois par semaine = *twice a week*

3 fois par jour = *3 times a day*

a. Compréhension écrite Lis l'article « LeBron James's incredible shape »

1. How often does LeBron James work out ? He works out 5 or 7 days a week.
2. What time does he wake up ? He often wakes up at 5 am.
3. How often does he attend Pilates classes ? He goes to Pilates classes 3 times a week.
4. How often does LJ work out during the season ? He works out 7 days a week.
5. How many times a day (combien de fois par jour) does he eat ? He eats 5 times a day.
6. How often does LJ have avocado ? He sometimes eats avocado.
7. How often does LJ eat pork ? He never eats pork.
8. How often does LJ have a cookie ? He sometimes has a chocolate chip cookie.

## BUSINESS INSIDER

### US EDITION



James with the Cleveland Cavaliers in 2017

### The King LeBron

No. 23 – Los Angeles Lakers

**Position** Small forward / Power forward  
**League** NBA

#### Personal information

**Born** December 30, 1984 (age 35)  
**Nationality** American  
**Listed height** 6 ft 9 in (2.06 m)  
**Listed weight** 250 lb (113 kg)

#### Career information

**High school** St. Vincent–St. Mary (Akron, Ohio)  
**NBA draft** 2003 / Round: 1 / Pick: 1st overall  
Selected by the Cleveland Cavaliers  
**Playing career** 2003–present



Like many athletes, LeBron James takes Pilates class.



LeBron James and his trainer Mike Mancias

## LeBron James's incredible shape

Alyson Shontell and Justin Gmoser

LeBron James has a workout routine and diet that is normal for an NBA star.

He works out 5 to 7 days per week, eats healthy, and does fitness classes like Pilates to stay in shape.

James says he works out 5 days a week, even when he's supposed to rest for the season, and he often wakes up at 5 AM to exercise. He goes to Pilates classes 3 times a week.

During basketball season, James is working out 7 days a week and playing basketball every day, even on weekends.

Mike Mancias, his personal trainer, describes LeBron's diet:

He eats five times a day: a traditional breakfast, lunch, and dinner, and a couple of snacks in between those meals.

For breakfast, he usually has an omelet with a couple of pieces of French toast. Then he has turkey and sometimes avocado on the side. He never eats pork.

For a snack, the chef does a good job of dehydrating fruit along with mixed nuts. Sometimes LeBron has a chocolate chip cookie.

# Discipline ANGLAIS Classe 5<sup>e</sup>2, 5<sup>e</sup>3 et 5<sup>e</sup>4 Semaine 8

Elsa.cadoret@ac-nantes.fr

## Compréhension écrite (suite)

- 1) What is the name of the newspaper ?
- 2) Is it the American, Canadian or Australian edition ?
- 3) When was it published ?
- 4) Who wrote the article ?
- 5) Who can you see on the photo ? What are they doing ? What are they wearing ?
- 6) Use the information of the left column to compare LeBron James with Kyrie Irving and Kevin Durant. You can use the following adjectives : « young », « old », « tall », « short », « experienced » (utilise les informations de la colonne à gauche pour comparer LJ à KI ou KD en utilisant les adjectifs proposés)
- 7) Describe one of the photos on the left. Write as many sentences as possible. (décris une des photos de la colonne de gauche - écris autant de phrases que possible, pense à utiliser le présent be+V-ing si besoin)

## Personal questions :

- a. How often do you do sport ?
- b. How often do you do your homework ?
- c. How often do you watch tv ?

Homework : copier la correction + répondre aux questions pour vendredi 22/05

## Correction page 6

Qu'est-ce que la ségrégation ? Il s'agissait de séparer les populations de couleur noire et de couleur blanche, voire d'interdire certains lieux à la population noire .

### Les origines du Blues

Regarde la vidéo et réponds aux questions

[https://www.youtube.com/watch?v=NXTLg5\\_9mM4](https://www.youtube.com/watch?v=NXTLg5_9mM4)

1. Qui a inventé le Blues ? Quand ? Où ? Par les esclaves Afro-Américains affranchis du Mississippi (Sud des USA) à la fin du 19<sup>ème</sup> siècle.
2. Quelles sont les origines musicales du Blues ? Ce sont les work-songs.
3. Qu'est-ce qui est à l'origine de la structure du Blues ? C'est l'alternance du soliste et du chœur soit la forme responsoriale.
4. Qu'exprime le Blues ? Le Blues exprime la tristesse ; la mélancolie, le désespoir, les ennuis du chanteur.
5. Que veut dire « avoir le blues » ? Ça veut dire broyer du noir, c'est à dire avoir le cafard, avoir des idées sombres.
6. À l'origine, quels instruments accompagnaient le Blues ? La guitare et parfois l'harmonica.
7. Quels instruments se sont rajoutés au fil de l'évolution du Blues ? Le piano, la guitare électrique, la batterie et les cuivres.
8. Qu'est-ce qu'un accord ? C'est une superposition harmonieuse de plusieurs sons.
9. Qu'est-ce que l'harmonie ? C'est l'ensemble des accords utilisés pour un morceau.
10. Qu'est-ce que l'improvisation ? C'est une musique créée spontanément (sur le moment) et basée sur la grille harmonique.
11. Quelles sont les caractéristiques musicales du Blues ? La grille harmonique, le swing, la rythmique, l'improvisation, la gamme de Blues.

Temps de travail estimé :  
15 minutes

Préhistoire et Antiquité	Moyen-Âge V <sup>e</sup> - XV <sup>e</sup> Siècle 500-1500	Renaissance XVI <sup>e</sup> Siècle 1500-1600	Baroque XVII <sup>e</sup> Siècle 1600-1750	Classique XVIII <sup>e</sup> Siècle 1750-1800	Romantique XIX <sup>e</sup> Siècle 1800-1880	Moderne Fin XIX <sup>e</sup> -début XX <sup>e</sup> Siècle 1880-1945	Contemporaine XX <sup>e</sup> Siècle après 1945
--------------------------	--	---	--	---	--	--	---

Œuvre de référence  
**« Récitation n° 9 »**  
de Georges APERGHIS  
composée en 1978

<https://www.youtube.com/watch?v=P7al3dPcFUo>

Dans la frise chronologique, colorie l'époque qui correspond à la composition de cette œuvre.

Comme tu peux le constater, cette œuvre est surprenante. Elle peut te sembler désordonnée. Tu vas te rendre compte que c'est le contraire.

1. Le texte

Voici la phrase qui est interprétée dans cette œuvre :

Pourquoi donc ce « ah, ah, ah, ah, ah » désir, parfois, je lui cède, mais je ne veux pas ça.

2. L'ordre d'entrée de mots ou groupes de mots

- Dans chaque rond, numérote l'ordre d'entrée de chaque mot ou groupe de mots
- Pour chaque mot ou groupe de mots et en utilisant le code précisé ci-dessous, indique quelle est la technique vocale utilisée

parlé : pointillé

chanté : entouré

chuchoté : souligné

parlé-chanté : rien

Pourquoi



donc



ce



Ah, ah, ah, ah, ah



désir



parfois



Je lui cède



Mais je ne veux pas ça



CORRIGE EJERCICIO 1 ET 2 du DOCUMENTO 4 : ¡Despierta, desayuna!

**EJERCICIO 1 : Conjugue ces verbes à l'impératif 2eme personne du singulier :**

Comer: <b>COME</b>	(mange!)	Añadir: <b>AÑADE</b>	(ajoute!)
Cantar: <b>CANTA</b>	(chante!)	Escribir: <b>ESCRIBE</b>	(écris!)
Mezclar: <b>MEZCLA</b>	(mélange!)	Saborear: <b>SABOREA</b>	(déguste!)

**EJERCICIO 2 : Imagina un desayuno completo:(imagine un petit déjeuner complet et équilibré en complétant la phrase: tu dois utiliser au moins 2 verbes à l'impératif):**

Por la mañana, toma un buen desayuno. Come bien. Bebe leche caliente, añade chocolate y come pan tostado con mermelada y una manzana.

COMPREHENSION ECRITE

Révision du verbe GUSTAR : aimer, plaire

A Elena le gusta la cocina y a María, los niños. A Elena le gustan los hombres morenos y a María, los rubios. A Elena le gustan los bailes en la plaza y a María, los paseos<sup>1</sup> por la vega. A Elena le gustan los perros y a María, los gatos. A Elena le gusta el cordero asado<sup>2</sup> y a María, la tortilla francesa<sup>3</sup>. A Elena le gusta el café y a María, no. A Elena le gusta leer el periódico y a María, no: a María le gusta leer novelas<sup>4</sup> [...].

Camilo José CELA, *Viaje a la Alcarria*, 1948.

1. un paseo: une promenade - 2. el cordero asado: l'agneau rôti - 3. la tortilla francesa: l'omelette - 4. una novela: un roman

Lee el texto y responde :

1. Completa este cuadro con los gustos de Elena y de María (complète le tableau avec les goûts de Elena et de María):

	Le gusta (n)	No le gusta (n)
A ELENA	.....	.....
A MARIA	.....	.....

**2. Verdadero o falso : justifica con el texto : (vrai ou faux : justifie à l'aide du texte)**

A María y a Elena les gustan los perros.

V F

.....  
María y Elena tienen las mismas aficiones (les mêmes loisirs).

V F

.....  
A María le gusta el café.

V F

.....  
A María no le gusta leer el periódico.

V F

.....  
A Elena no le gusta el cordero asado.

V F

**3. Responde formulando frases completas. (réponds aux questions en formulant des phrases complètes)**

Y a ti ¿te gusta el cordero asado ?

.....  
¿Te gustan los perros ?

.....  
¿Qué te gusta comer ? (2 comidas al menos (deux repas au moins))

.....  
¿Qué te gusta hacer ? (2 actividades, busca en el diccionario (cherche dans le dictionnaire))

**Travail sur la carte mentale nourriture (vocabulaire)**

**4. Après avoir lu la carte mentale, traduis tous ces mots. Tu n'as pas le droit de regarder directement dans le dictionnaire.**

le poisson frais :.....

l'eau :.....

une saucisse :.....

les pâtes :.....

le riz :.....

la viande :.....

les raisins :.....

une poire :.....

**5. Apprends par cœur le vocabulaire de la partie gauche de la carte mentale (toute la feuille si tu t'en sent capable)**



## Consignes générales pour la semaine du lundi 18 mai au vendredi 22 mai Classe de 5e3

Chers élèves,

Vous trouverez ci-dessous la liste des devoirs et autres tâches à faire en espagnol durant la semaine du lundi 18 mai au vendredi 22 mai. Certains travaux sont à me renvoyer directement sur mon adresse mail : [emilie.paugam@ac-nantes.fr](mailto:emilie.paugam@ac-nantes.fr)

Pour ces travaux à me renvoyer, je vous demande de préférence de le faire sous forme d'un fiche de type Open Office ou PDF. Si ce n'est pas possible, vous pouvez également me joindre une photo de vos travaux.

Cours/ Travail / Tâche à effectuer	Pièce jointe à consulter	Temps de travail	À renvoyer	Date (à faire le, ou à rendre pour le)
<b>Faire les fiches ESPAGNOL 5e3 semaine du 18 au 22 mai</b>  - corrigé des exercices de l'impératif semaine précédente  - COMPREHENSION ECRITE : Révision du verbe GUSTAR : aimer, plaire  -Travail sur la carte mentale nourriture (vocabulaire)	ESPAGNOL 5e3 semaine du 18 au 22 mai  voir doc La comida	1h	<b>OUI</b> <b>exercice</b> <b>3</b> <b>(réponses</b> <b>aux</b> <b>questions</b> <b>sur vos</b> <b>goûts)</b>	19/05/20

Bonne semaine de travail !

Madame Paugam

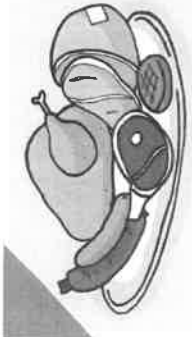

un bistec  
el jamón  
el pollo

una chuleta  
una salchicha

**la carne**



una pera  
una manzana  
un melón  
una naranja  
un limón  
un plátano

las fresas  
las frambuesas  
las cerezas  
las uvas  
las ciruelas  
un albaricoque  
un kiwi  
un melocotón

**la fruta**

**el pescado**



fresco  
ahumado

**LA COMIDA**

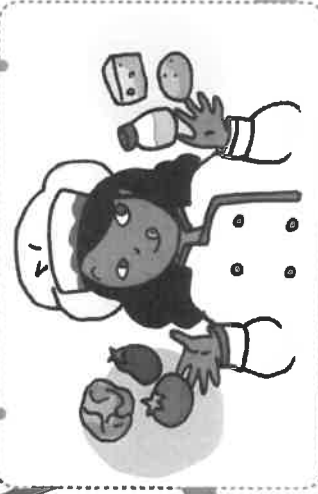

**los productos lácteos**



un yogur  
la leche  
el queso

**la bebida**



el agua  
los zumos  
el vino

**los cereales**

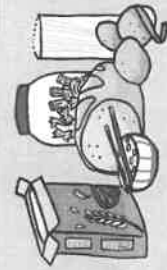

el pan  
la pasta  
el arroz  
las patatas  
los cereales

**la verdura**



las espinacas  
las zanahorias  
las judías verdes  
las endibias  
la coliflor  
la lechuga  
los tomates  
la berenjena  
el calabacín  
los pimientos

**Questionnaire de lecture sur le chapitre 1 :**

1. **Quel âge a le narrateur au moment où ce récit débute ?**  
 9 ans    10 ans    11 ans    12 ans
2. **Qui est Stella Artois ?**  
 Son meilleur ami    sa chienne    son pub (= bar anglais) préféré    son chat
3. **Comment s'appelle son école ?**  
 École Saint-Joseph    école de singes    école Eddie Dodds    école Mudlarks
4. **Comment s'appelle l'équipe de foot qu'il a montée avec ses copains ?**  
.....
5. **Quel « petit boulot » fait-il le week-end pour gagner un peu d'argent ?**  
.....
6. **Que fait-il ensuite avec sa famille, chaque dimanche ?**  
 Ils vont au pub    Ils jouent à des jeux    Ils regardent la télévision    Ils naviguent sur un lac artificiel
7. **Quel objet fait alors basculer la vie de sa famille ?**  
 Une lettre    Une arme    Une clé    Une voiture
8. **Qu'est-ce qui change alors dans la vie de la famille ?** [plusieurs réponses attendues]  
 la misère s'installe dans la famille    les parents n'arrêtent pas de se disputer  
 le père va de plus en plus au pub pour boire    les amis partent tenter leur chance dans le sud du pays
9. **Quel choc attend le narrateur un samedi en rentrant chez lui ?**  
.....  
.....
10. **Où le père donne-t-il par téléphone rendez-vous à sa famille ?**  
 A Londres    A Fareham    A Liverpool    A Southampton
11. **Comment est le père quand ils le rejoignent enfin ?**  
 stressé    en colère    rieur    inquiet
12. **Qui est Peggy Sue ?**  
 Une amie de la famille    Un chien    Une maison    Un bateau
13. **Comment réagit la mère à cette surprise ?**  
 Elle reste silencieuse    Elle pleure    Elle rit    Elle se met à crier
14. **Quel projet le père a-t-il formé pour sa famille ?**  
.....
15. **Qu'a-t-il dépensé pour ce projet ?** [plusieurs réponses attendues]  
 Ses indemnités de licenciement    Les indemnités de licenciement de sa femme  
 Les économies du couple    L'argent de la vente de la voiture
16. **As-tu repéré quel est le prénom du narrateur ?** .....

**Organisation du travail des 5e2 et 5e3**  
**pour la semaine du lundi 18/05 au mercredi 20/05**

Bonjour à tous,

Vous trouverez ci-dessous le travail à faire en Français durant la semaine du 18 au 20 mai. (les jeudi et vendredi sont fériés). Nous attaquons une nouvelle séquence de lecture qui va nous permettre de voyager malgré la relative impossibilité dans nos vie actuelles de nous déplacer. Nous en profiterons aussi pour avancer sur le programme de grammaire. Cette séquence est intitulée « Lire un roman d'aventure » et vous allez retrouver dans le nouveau roman que nous allons lire, *Le Royaume de Kensuké*, un auteur que vous connaissez.

Comme d'habitude, vous avez jusqu'au lundi suivant pour m'envoyer le dernier travail.

Cours/ Travail / Tâche à effectuer	Pièces jointes à consulter	Temps de travail estimé	À renvoyer	Date (à faire le, ou à rendre pour le)
<b><u>Séance d'introduction : une captation efficace.</u></b>	Séance d'introduction (pages 2)	40 minutes	Non	Mardi 19/05
+ auto-correction	(page 3)	10 minutes		
<b><u>Séance 1 : Une famille anglaise ordinaire.</u></b> Lecture du chapitre 1.	Séance 1 (pages 4 à 6)	30 à 45mn (suivant votre vitesse de lecture)	Non	Lundi 25/05
Q.C.M. sur le chapitre 1 (disponible en ligne sur Pronote à compter du 18/05)	(page 7)	7 minutes (exercice chronométré sur Pronote)	Oui	Lundi 25/05

Comme d'habitude, la correction des exercices sera mise en ligne au fur et à mesure sur Pronote ou directement envoyée sur vos adresses mail au cours de la semaine ou en début de semaine prochaine. N'hésitez pas à me joindre en cas de question.

Mme ILLIAQUER.

# PERIODE V : Lire un roman d'aventure

Lecture du roman **LE ROYAUME DE KENSUKE**, de Michael MORPURGO.

## Séance d'introduction : Une captation efficace

Observe les différents éléments que l'on voit en premier en manipulant ce roman, puis lis la première page du roman. Réponds à la question : **Qu'est-ce qui donne envie de lire la suite ?**

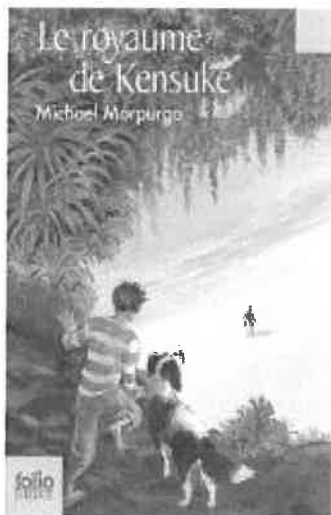

*La première de couverture*

Michael Morpurgo

## Le royaume de Kensuké

Illustrations de François Place

Traduit de l'anglais  
par Diane Ménard

健介の王国

GALLIMARD JEUNESSE

*La page de garde*

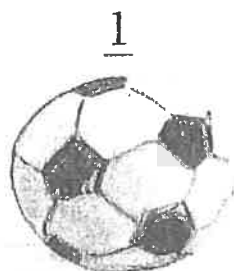

## Peggy Sue

J'ai disparu la veille de l'anniversaire de mes douze ans. Le 28 juillet 1988. Aujourd'hui seulement, je peux enfin raconter toute cette histoire extraordinaire, la véritable histoire de ma disparition. Kensuké m'avait fait promettre de ne rien dire, rien du tout, jusqu'à ce que dix ans au moins se soient écoulés. C'était presque la dernière chose qu'il m'a dite. J'ai promis et j'ai dû vivre dans le mensonge. J'aurais pu laisser dormir les mensonges assoupis, mais plus de dix ans ont passé, maintenant. Je suis allé au lycée, à l'université et j'ai eu le temps de réfléchir. Je dois à ma famille et à mes amis, à tous ceux que j'ai trompés si longtemps, la vérité sur ma longue disparition, sur la façon dont j'ai survécu après avoir échappé de justesse à la mort.

Mais j'ai aussi une autre raison de parler, une raison bien meilleure. Kensuké était un grand homme, un homme bon, et il était mon ami. Je veux que le monde le connaisse comme je l'ai connu.

Morgane-Anne-Lo.Illiaquer@ac-nantes.fr

## Séance 1 : Une famille anglaise ordinaire (page 1)

Jusqu'à onze ans environ, jusqu'à ce que la lettre arrive, je menais une vie ordinaire. Nous étions quatre à la maison : ma mère, mon père, Stella et moi. Stella Artois, c'est ma chienne, avec une oreille dressée et l'autre tombante, un berger noir et blanc qui avait toujours l'air de savoir à l'avance ce qui allait arriver. Mais même elle n'aurait pu prévoir qu'une lettre allait changer nos vies pour toujours.

En y repensant, il y avait une régularité, une certaine monotonie dans ma petite enfance. Je descendais la rue tous les matins pour me rendre à mon « école de singes ». C'est mon père qui l'appelait ainsi car il disait que les enfants piaillaient, criaient et se pendaient par les pieds dans la cage à écureuil de la cour de récréation. De toute façon, pour lui, j'étais toujours une « bille de singe », quand il était d'humeur plaisante, ce qui arrivait souvent. En réalité, l'école s'appelait St Joseph, et je m'y sentrais plutôt bien. Après l'école, tous les jours, quel que soit le temps, j'allais jusqu'au terrain de jeux jouer au football avec Eddie Dodds, mon meilleur ami sur la Terre, ainsi qu'avec Matt, Bobbie et les autres. C'était un endroit assez boueux. Dès qu'on donnait un coup de pied dans le ballon, il retombait et s'enfonçait dans la boue. Nous avions notre propre équipe, les Mudlarks, c'était son nom, et nous étions plutôt bons. Les équipes en déplacement chez nous semblaient curieusement attendre que le ballon rebondisse, et le temps de réaliser qu'il n'en

était rien, nous avions souvent marqué deux ou trois buts. Nous n'étions pas aussi performants quand nous jouions à l'extérieur.

Tous les week-ends, je faisais la distribution des journaux de la boutique de M. Patel, au coin de la rue. J'économisais de l'argent pour m'acheter un VTT. Je voulais aller faire du VTT dans la lande, avec Eddie. L'ennui, c'était que je dépensais au fur et à mesure tout ce que j'économisais. Et je n'ai pas changé.

Le dimanche était vraiment un jour spécial, je m'en souviens. Nous allions faire de la voile sur le lac artificiel, tous les quatre. Stella Artois aboyait de toutes ses forces contre les autres bateaux, comme s'ils n'avaient pas le droit d'être là. Mon père adorait la voile. Il disait que l'air était clair et propre, sans poussière de brique – il travaillait à la briqueterie. C'était un fou de bricolage. Il pouvait tout réparer, même ce qui n'avait aucun besoin de l'être. Aussi était-il dans son élément dans un bateau. Ma mère, qui travaillait à mi-temps dans la même fabrique de briques, était ravie, elle aussi. Je me souviens d'elle une fois, assise à la barre, rejetant la tête en arrière, dans le vent, et respirant à fond. « C'est comme ça, s'était-elle écrite, c'est comme ça que la vie doit être ! Magnifique, tout simplement magnifique ! » C'était toujours elle qui portait la casquette bleue. Elle était indiscutablement le capitaine. Dès qu'il y avait un peu de vent,

elle le trouvait et savait le prendre. Elle avait vraiment du flair.

Nous avons passé de belles journées sur l'eau. Nous sortions par mauvais temps, quand personne d'autre n'osait, et nous planions sur les vagues, enivrés par la vitesse, transportés de joie. Quand il n'y avait pas un souffle de vent, nous n'étions pas malheureux non plus. Parfois, seul notre bateau se trouvait sur le lac. Nous restions simplement assis

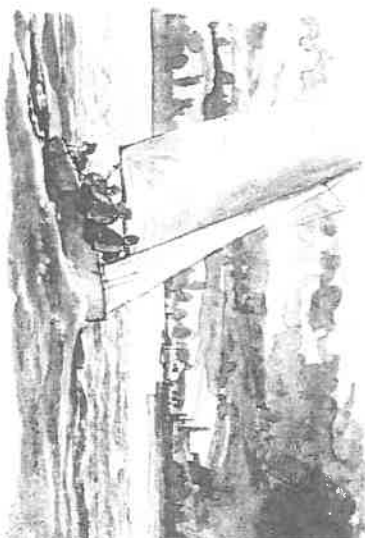

et nous pêchions – c'était d'ailleurs moi le meilleur – tandis que Stella Artois restait couchée en boule derrière nous dans le bateau, montrant son ennui, car il n'y avait personne contre qui aboyer.

Puis la lettre arriva. Stella Artois la déchiqueta à moitié ; l'enveloppe était humide et montrait des marques de crocs, mais ce que l'on réussit à en lire

[Morgane-Anne-Lo.Illiaquer@ac-nantes.fr](mailto:Morgane-Anne-Lo.Illiaquer@ac-nantes.fr)

## Séance 1 : Une famille anglaise ordinaire (page 2)



nous suffit. La briqueterie allait fermer. Mes parents étaient tous les deux licenciés.  
Il y eut un silence terrible ce matin-là, autour de la table du petit déjeuner. Ensuite, nous ne sommes plus jamais allés faire de voile le dimanche. Je n'ai pas eu besoin de demander pourquoi. Ils essayèrent tous les deux de trouver un autre travail, mais il n'y avait rien.

La mère s'installa insidieusement à la maison. Parfois, je rentrais et ils ne parlaient pas. Ils se disputaient beaucoup à propos de petites choses insignifiantes, alors qu'ils n'avaient jamais été comme ça auparavant. Mon père cessa de bricoler dans la maison. De toute façon, il n'était pas souvent là. Quand il ne cherchait pas de travail, il allait au pub. Quand il était à la maison, il restait simplement assis sans rien dire, feuilletant inlassablement des revues de navigation à voile.

J'essayais d'être le moins possible à la maison et de jouer souvent au foot, mais un jour Eddie s'en alla parce que son père avait trouvé du travail quelque part dans le sud du pays.

Et jouer au foot sans lui, ce n'était plus la même chose. Les Muddlarts se dispersèrent. Tout s'effondrait.

Un samedi, en rentrant de ma distribution de journaux, je trouvais ma mère en larmes, assise sur une marche, en bas de l'escalier. Elle avait toujours été si forte ! Je ne l'avais jamais vue pleurer.

— Pauvre type ! dit-elle. Ton père est un imbécile et un pauvre type, Michael, voilà ce qu'il est.

— Qu'est-ce qu'il a fait ? lui demandai-je.

— Il est parti, me répondit-elle.

Je crus qu'il était parti pour de bon.

— Il n'a rien voulu entendre, rien ! Il dit qu'il a son idée. Il n'a pas voulu me confier ce que c'était, il m'a simplement annoncé qu'il avait vendu la voiture, que nous partions dans le Sud, et qu'il allait chercher l'endroit où s'installer.

J'étais soulagé et plutôt content en fait. Dans le Sud, je serais sûrement plus près d'Eddie.

— S'il croit que je vais quitter cette maison, reprie ma mère, il va avoir des surprises !

— Pourquoi ? Il n'y a pas grand-chose ici.

— Mais il y a la maison, pour commencer. Et puis ta grand-mère et l'école !

— Il y a d'autres écoles.

Elle devint furieuse. Je ne l'avais jamais vue comme ça !

— Tu veux savoir quelle est la goutte d'eau qui a fait déborder le vase ? me demanda-t-elle. Eh bien, c'est toi, Michael, avec ta distribution de journaux ce matin. Tu sais ce que ton père a déclaré ? Bon, écoute ça : « Tu vois, m'a-t-il dit, les quelques sous

qui entrent dans cette maison, c'est Michael qui les gagne en vendant ses journaux ! Comment veux-tu que je me sente, hein ? Mon fils de onze ans a un job et moi, je n'en ai pas ! »

Elle se calma pendant quelques instants avant de reprendre, les yeux pleins de larmes.

— Je ne bougerai pas, Michael. Je suis née ici. Je ne m'en irai pas. Il pourra dire tout ce qu'il voudra, je ne partirai pas.

J'étais là quand le téléphone sonna environ une semaine plus tard. Je savais que c'était mon père. Ma mère ne dit presque rien, il me fut donc impossible de comprendre ce qui se passait. Mais un peu plus tard, elle me fit asseoir pour me parler.

— Il a l'air différent, Michael, je veux dire, comme avant, il y a longtemps, quand je l'ai rencontré. Il nous a trouvé un endroit. « Faites simplement vos valises et venez », m'a-t-il dit. À Fareham, près de Southampton. « Directement à la mer », a-t-il ajouté. Il y avait vraiment quelque chose de différent dans sa voix, je peux te le dire.

En effet, mon père semblait transformé. Il nous attendait sur le quai de la gare, les yeux de nouveau brillants et rieurs.

Il nous aida à porter les valises.

— Ce n'est pas loin, dit-il, en m'ébouriffant les cheveux. Attends de voir, bille de singe. J'ai tout arrangé. Et n'essayez pas de me faire changer d'avis, ni l'un ni l'autre. J'ai pris ma décision.



Morgane-Anne-Lo.Illiaquer@ac-nantes.fr

### Séance 1 : Une famille anglaise ordinaire (page 3)

– À quel sujet ? lui demandai-je.  
– Tu verras, me répondit-il.

Stella Arrois bondissait joyeusement devant nous, la queue relevée. Je crois que nous nous sentions tous aussi enjoutés qu'elle.

À la fin, nous primes le bus car les valises étaient trop lourdes. Nous descendîmes le long de la mer. Il ne semblait plus y avoir de maisons nulle part, on ne voyait qu'un petit port de plaisance.

– Qu'est-ce qu'on fait là ? demanda ma mère.

– Je veux vous présenter quelqu'un. Une bonne amie à moi. Elle s'appelle Peggy Sue. Elle veut vous connaître depuis longtemps. Je lui ai beaucoup parlé de vous.

Ma mère me regarda en fronçant les sourcils d'un air perplexe.

Je n'y voyais pas plus clair qu'elle. Tout ce que je savais, c'est qu'il entretenait volontairement le mystère.

Nous avançons tant bien que mal, nos valises à la main. Les mouettes criaillaient au-dessus de nos têtes, les gréements des voiliers claquaient autour de nous, et Stella jappait, curieuse de tout. Enfin, mon père s'arrêta devant une passerelle qui conduisait à un étincelant bateau bleu foncé. Il posa les valises et nous regarda. Un grand sourire lui éclairait le visage.

– Eh bien, laissez-moi faire les présentations, nous dit-il. Voici Peggy Sue. Notre nouvelle maison. Elle vous plaît ?

Tout bien considéré, ma mère prit les choses plutôt bien. Elle ne s'énerma pas. Elle devint simplement très silencieuse et elle le resta tout au long des explications de mon père, en bas, dans le carré du bateau, devant une tasse de thé.

– Je n'ai pas fait ça sur un coup de tête, vous savez. J'y ai réfléchi longtemps, pendant toutes ces années où je travaillais à la fabrique. Bon, peut-être qu'à l'époque j'y rêvais seulement. C'est drôle, quand on y pense : si je n'avais pas perdu mon travail, je n'aurais jamais osé le faire, non, jamais !

Il savait que ce qu'il nous disait ne tenait pas tellement debout.

– Alors, reprit-il, voilà ce que j'ai pensé. Quelle est la chose que nous préférons faire ? De la voile, c'est vrai, non ? Je me suis

dit que ce serait merveilleux de pouvoir tout simplement partir et de faire le tour du monde à la voile. Il y a des gens qui l'ont fait. Ils appellent ça la navigation en eau bleue. Je l'ai lu dans une revue.

« Comme je vous l'ai dit, au début ce n'était qu'un rêve. Et puis, plus de travail, plus de possibi-

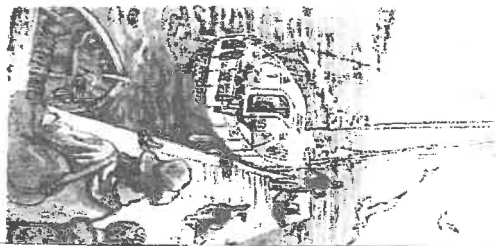

lité d'en trouver. Alors, que peut faire un homme ? Il prend son vélo. Et pourquoi pas un bateau ? Nous avons reçu nos indemnités de licenciement, même si ce n'était pas grand-chose. Il y a le peu que nous avons économisé et l'argent de la voiture. Pas une fortune, mais quand même. Que faire de cet argent ? J'aurais pu tout mettre à la banque, comme les autres. Mais dans quel but ? Pour se contenter de le voir disparaître peu à peu jusqu'à ce qu'il n'y en ait plus du tout ? Et si l'on s'en servait plutôt pour faire quelque chose de vraiment exceptionnel, quelque chose qu'on n'entreprend qu'une seule fois dans sa vie, comme le tour du monde à la voile ? Afrique, Amérique du Sud, Australie, Le Pacifique. Nous pourrions voir des endroits dont nous avons seulement rêvé jusqu'à présent !

Nous restions assis, complètement abasourdis.  
– Oh, je sais ce que vous pensez, reprit-il. Vous pensez que nous n'avons fait du bateau que sur le lac artificiel, que c'était du simple canotage. Vous vous dites que je suis devenu fou, complètement cinglé. Vous vous dites que c'est dangereux. Que nous serons réduits en miettes. Mais j'ai pensé à tout. J'ai même pensé à ta grand-mère, car il ne faut pas oublier une chose : nous ne partirons pas pour toujours. Elle sera là quand nous reviendrons, c'est sûr. Elle est en très bonne santé.

## CORRIGE de la séance d'introduction

*Remarque : ne soyez pas surpris par le fait que j'évoque la quatrième de couverture dans le corrigé, alors que je ne l'ai pas mise dans la séance d'introduction : en effet, la qualité du scan était tellement mauvaise que vous n'auriez pas réussi à lire l'image. J'ai donc préféré l'enlever.*

### Séance d'introduction : Comment ce roman attire-t-il le lecteur et lui donne-t-il envie de lire ?

- \* **La première de couverture** est attrayante. On y trouve :
  - un dessin coloré
  - un titre mystérieux avec un nom exotique (asiatique ?)
  - le nom de Michael Morpurgo, célèbre pour ces livres jeunesse. Cela peut donner envie de lire à quelqu'un qui a déjà lu et aimé un autre roman de cet auteur.
- \* **La quatrième de couverture** précise que l'intrigue concerne un jeune garçon à qui il arrive des aventures extraordinaires. Elle rassure aussi en précisant à partir de quel âge environ un bon lecteur peut lire ce roman.
- \* **La page de garde** entretient le mystère avec un mot en idéogramme asiatique (chinois ? japonais ?). On y voit aussi le nom de l'illustrateur : on sait que des dessins en couleur illustrent le texte.
- \* **La première page du livre** capte l'intérêt du lecteur en faisant allusion à une disparition mystérieuse et à un secret que le narrateur a promis de garder pendant dix ans et qu'il va révéler dans ce livre. Tout cela suscite la curiosité et donne envie de tourner la page pour lire la suite !



**CONSIGNES pour la semaine 8:**

- **Lundi:** Lire le corrigé et rectifier vos réponses dans votre cahier (ci-dessous)  
Répondre au QCM (en ligne sur pronote) si vous ne l'avez pas encore fait  
Remplir la grille de mots croisés (page 2)
- **Mardi :** Nous allons commencer un **nouveau chapitre de Géographie**  
1- Noter le titre du chapitre dans le cahier (sur une nouvelle page) :  
**Chapitre III- L'énergie et l'eau, ressources essentielles**  
2- **Activité 1-** Répondre dans votre cahier aux questions (activité page 3)  
(A ME RENVOYER)
- ♦ **Jeudi- :** **Rédigez dans votre cahier une synthèse** de ce que vous avez appris. Le vocabulaire donné page 3 doit être utilisé, ainsi que vos réponses aux questions  
(A ME RENVOYER) (marie-michele.guillet@ac-nantes.fr)

**Corrigé Activité 4– Comment Charles VII parvient-il à refaire l'unité du royaume?**

**1– Relève le passage de la biographie de Jeanne d'Arc qui relève de la croyance religieuse. (doc 1)** Le passage est : « elle dit avoir entendu des voix divines ».

**Quel est l'objectif de Jeanne d'Arc? (doc 1)** Son objectif est de « chasser les Anglais » du royaume et conduire Charles VII à Reims pour qu'il reçoive le sacre.

**2– Quel est la situation du royaume au moment de la mort de Charles VI? (doc 2)** Au moment de la mort de Charles VI, le Nord du royaume est occupé par les Anglais.

**3– Compléter le texte suivant à l'aide des documents: (doc 1, 2 et 4)**

« Dans son village de ...**Domrémy**... Jeanne d'Arc entend des voix qui lui disent de chasser les **Anglais**... hors de France. En 1429 elle se rend à ...**Chinon**.....et rencontre Charles VII.

Elle libère ...**Orléans**. ..qui était assiégée par les Anglais.

Elle accompagne ensuite Charles VII à ...**Reims**..... où il est sacré par l'évêque. Mais, capturée à ...**Compiègne**. elle est brûlée par les Anglais à ...**Rouen**... » (1431)

**4– Quelles sont les 3 étapes de a cérémonie du sacre ? Quelle est la conséquence de ce sacre pour Charles VII? (doc 3)** Les trois étapes du sacre sont l'onction, le couronnement, les acclamations.

Par ce sacre, Charles VII est reconnu officiellement comme le roi de France: « vous êtes vrai roi et celui auquel le royaume doit appartenir. »

**5– Où et quand Charles VII remporte-t-il la victoire finale sur les Anglais? (doc 2 et 4)**

Il remporte la victoire finale lors de la bataille de Chatillon en 1453.

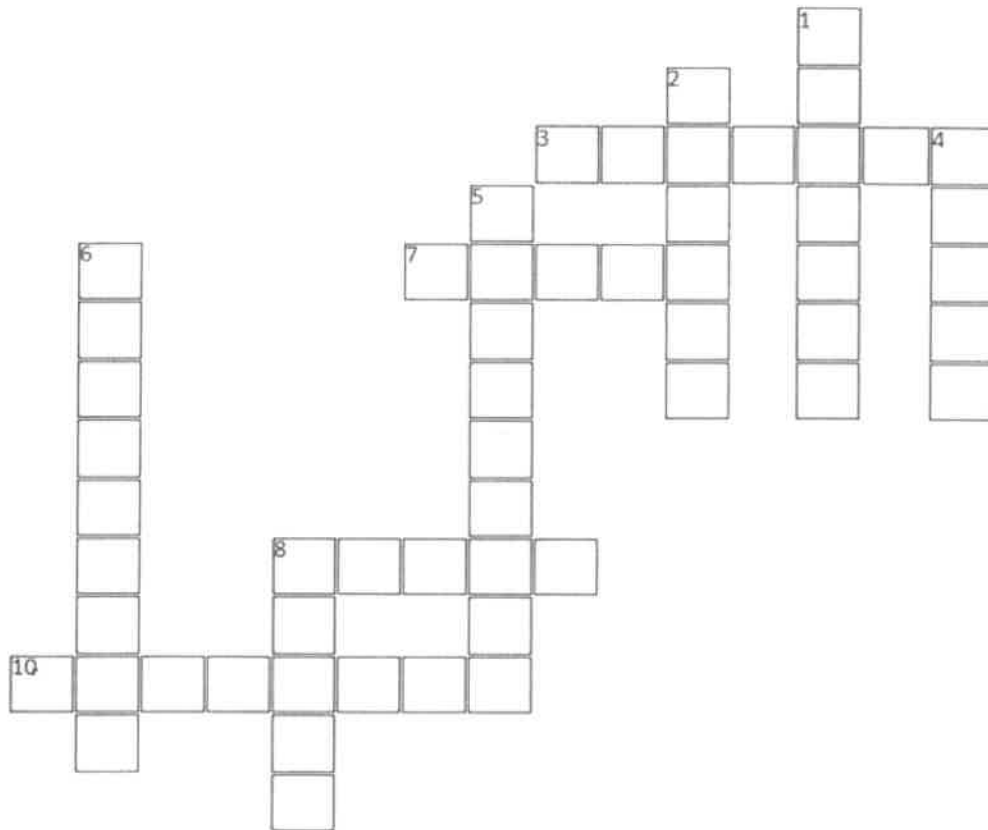

**Horizontal**

- 3 Prénom du roi sacré en 1429.
- 7 Ville choisie pour capitale par Philippe Auguste
- 8 Ville où se déroule la cérémonie du Sacre
- 10 Grande victoire française (1214) qui renforce le prestige du roi

**Vertical**

- 1 Ville libérée par Jeanne d’Arc
- 2 Nom donné à celui qui promet fidélité à un seigneur
- 4 Cérémonie par laquelle le roi est reconnu par l’Eglise
- 5 Dynastie fondée par Hugues Capet
- 6 Lieu de la victoire finale face aux Anglais (1453)
- 8 Ville où Jeanne d’Arc est morte brûlée vive (1431)

**Activité 1– L'évolution de la consommation énergétique dans le monde.**

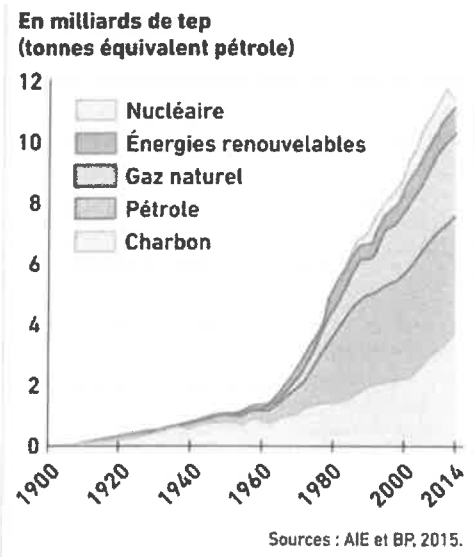

1 L'évolution de la consommation d'énergie

- 1/ Comment a évolué la consommation mondiale d'énergie depuis 1960 ?
- 2/ ♦ Quels sont les deux sortes d'énergie les plus utilisées ?

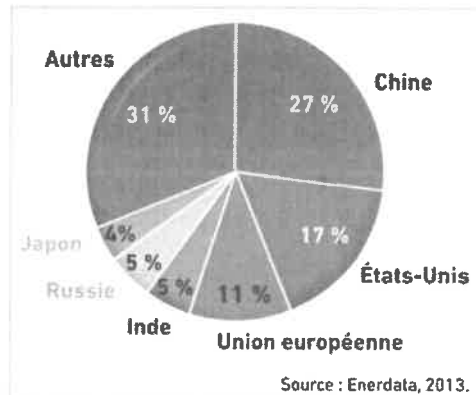

2 Les principaux émetteurs de CO<sub>2</sub>

3/ Quel problème est lié à la

**VOCABULAIRE**

Les émissions de CO<sub>2</sub> : les émissions de dioxyde de carbone, le principal gaz à effet de serre contribuant au réchauffement climatique.

L'énergie renouvelable : l'énergie fournie par la nature (eau, vent, soleil) ou se régénérant à l'échelle humaine (biomasse, agrocarburants).

L'énergie fossile : l'énergie non renouvelable produite à partir du pétrole, du gaz ou du charbon contenu dans le sous-sol.

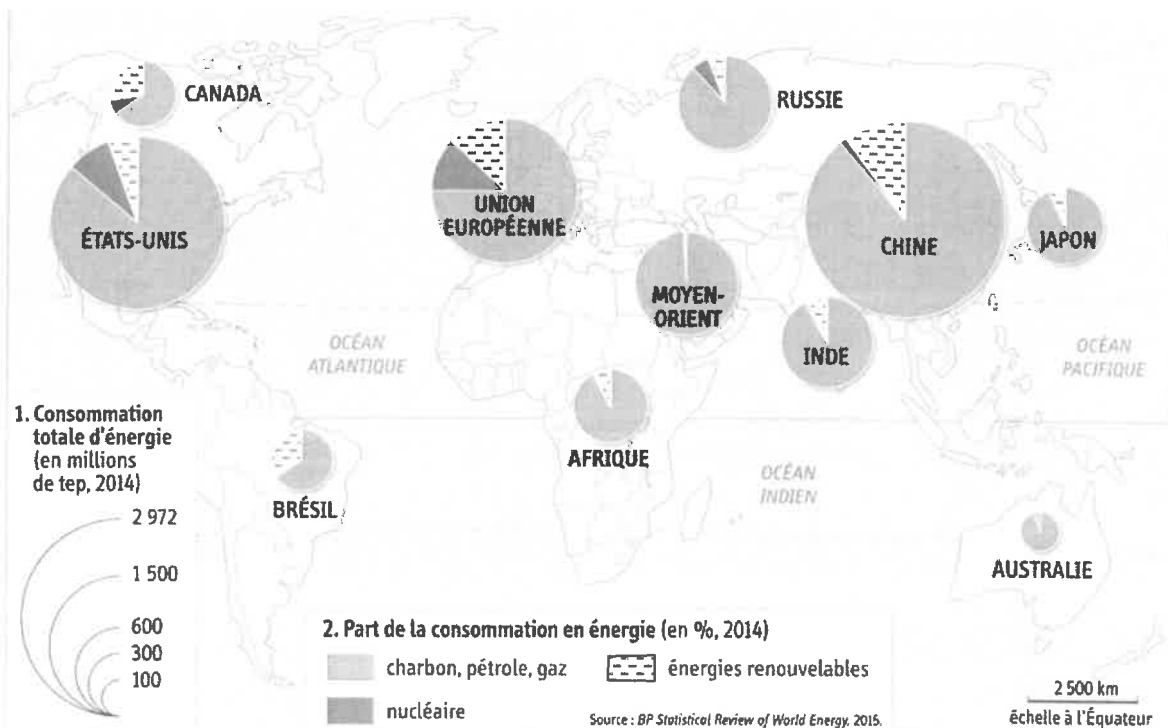

3 La consommation d'énergie dans le monde

1. Que représentent les cercles ? Les couleurs ?
2. Où la consommation d'énergie est-elle la plus élevée ?
3. Quelles sont les énergies les plus consommées ?
4. Dans quel pays la part des énergies renouvelables est-elle la plus importante ? Comment l'expliquer selon toi ?

Plan de travail de la semaine

Lundi : Corrigé de la feuille de la semaine 7

Mardi : Exercices 6 et 7

Mercredi : Exercice 8

## PATRONS DE SOLIDES

**TRAVAIL A FAIRE** : Construire avec les instruments, un patron de chaque

**solide ci-dessous**

Pyramide régulière

6) Construire un patron de la pyramide régulière à base carrée ci-dessous

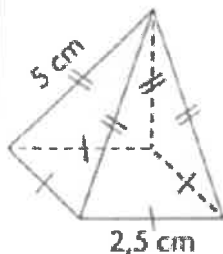

7) Construire un patron de la pyramide régulière à base carrée ci-dessous

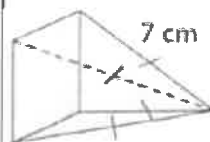

La base est un carré de côté 4 cm.

Prisme droit

8) Construire un patron du prisme droit ci-dessous

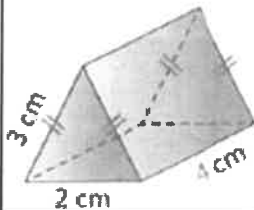

Il existe 11 modèles de patrons différents pour le cube.

**Cube**

- |  |  |
|--|--|
| <b>1) Construire le patron d'un cube d'arête 4,8cm</b> | <b>2) Construire le patron d'un cube d'arête 5cm</b> |
|--|--|

Exemples de patron de cube    chaque côté    mesure 4,8 cm pour chaque côté pour le 1 par exemple.

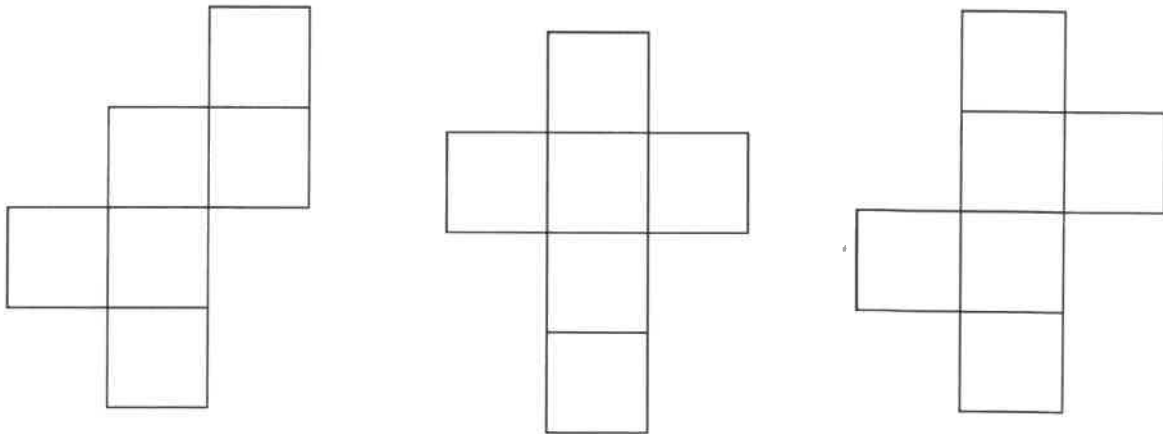

**Pavé droit**

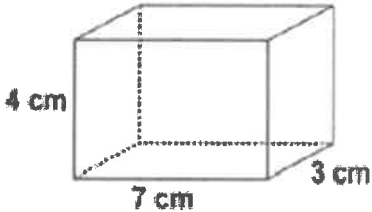
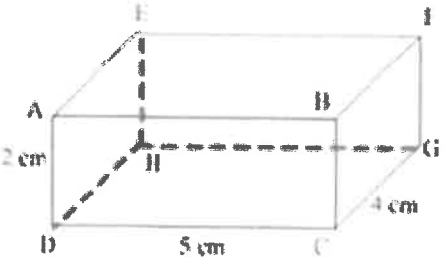
<b>3) Construire un patron d'un pavé droit dont les dimensions sont 4,5 cm, 1,5 cm et 7 cm.</b>	<b>4) Construire un patron du pavé droit ci-dessous</b> 	<b>5) Construire un patron du pavé droit ci-dessous</b> 
---	--	---

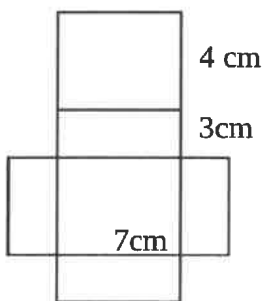

Exemple pour le 3

3cm

Mathématiques    CORRIGE

Semaine n° 7 / du 11 mai au 15 mai

email : [sberthier.professeurmaths@gmail.com](mailto:sberthier.professeurmaths@gmail.com)

Classe / 5e2,5e3,5e4

Nbre de pages :1



## SVT – 5<sup>ème</sup> – Semaine du 18 au 20 mai = Semaine 8

Mail : [edvin.le-goff@ac-nantes.fr](mailto:edvin.le-goff@ac-nantes.fr)

Suite chapitre 2 : Alimentation et respiration, la récupération des nutriments et du dioxygène

Rappel : Nous travaillons sur l'alimentation et la respiration en même temps. Nous avons terminé l'alimentation. Vous devez maintenant prendre la page pour la respiration (à partir du II/ Le poumon).

### II/ Le poumon, un organe spécialisé dans les échanges gazeux

#### *B/ Les échanges gazeux avec le milieu extérieur*

L'air expiré contient moins de dioxygène que l'air inspiré : lors de la respiration l'organisme prélève donc le dioxygène nécessaire au fonctionnement des organes. Ce dioxygène se retrouve ensuite dans le sang.

Le dioxyde de carbone fait le chemin inverse. L'air expiré est enrichi en dioxyde de carbone. L'organisme élimine le CO<sub>2</sub> produit par les organes par l'intermédiaire des poumons et de la circulation sanguine.

### **Activité de la semaine : Expériences de Claude Bernard et Lavoisier**

*Compétence travaillée : Tirer des informations d'une vidéo.*

#### **Consignes :**

- 1) Regarder la vidéo « Claude Bernard et le rôle du foie » et expliquer ce qu'il a découvert.
- 2) Regarder la vidéo « Lavoisier et la respiration » et expliquer ce qu'il a découvert.

Liens des deux vidéos :

<https://www.reseau-canope.fr/corpus/video/claude-bernard-et-le-role-du-foie-143.html>

<https://www.reseau-canope.fr/corpus/video/lavoisier-et-la-respiration-139.html>

Une simple recherche internet avec les mots clés : « lavoisier corpus réseau canopé » permet de trouver facilement la première et « claude bernard corpus réseau canopé » permet de trouver la seconde.

**Correction de l'activité : La respiration**

- 1) Comparer la quantité de dioxygène (O<sub>2</sub>) et de dioxyde de carbone (CO<sub>2</sub>) dans l'air inspiré et expiré.

La quantité en dioxyde de carbone est beaucoup plus importante dans l'air expiré (4.5L pour 100L d'air inspiré) que dans l'air inspiré (0.03L pour 100L d'air inspiré).

La quantité en dioxygène (O<sub>2</sub>) est beaucoup plus importante dans l'air inspiré (21L pour 100L d'air inspiré) que dans l'air expiré (16.3L pour 100L d'air inspiré).

- 2) Comparer les quantités d'O<sub>2</sub> et de CO<sub>2</sub> dans les sangs entrant et sortant des poumons.

Le pourcentage d'O<sub>2</sub> est de 15% dans le sang entrant dans le poumon et passe à 20% dans le sang sortant.

Le pourcentage de CO<sub>2</sub> est de 53% dans le sang entrant dans le poumon et passe à 49% dans le sang sortant.

- 3) Expliquer ce qui se passe au niveau des poumons.

Le dioxygène présent dans l'air est prélevé dans l'organisme grâce aux poumons et passe ensuite dans le sang pour aider au fonctionnement des organes.

En fonctionnant, les organes rejettent du CO<sub>2</sub>. Il est ensuite transporté aux poumons par le sang pour y être rejeté dans l'air en expirant.

**Travail à faire :**

- Recopier le bilan dans le cahier.
- Lire la correction et corriger si nécessaire le travail réalisé.
- Réaliser l'activité de la semaine (deux vidéos à regarder et à étudier).

# Le jeu de l'oie sportive

Start



5 pompes

Reste bloqué un tour

Donne les noms de 2 basketteurs en activité

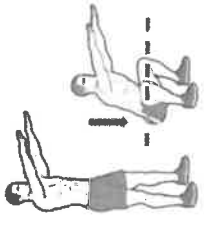

10 squats



10 dips



Donne les noms d'1 biathlète français(e)



30s de chaise

Avance de 3 cases

Donne le nom d'un sport de raquette



30 s

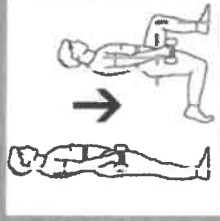

10 fentes

Avance d'un



10 crunch

Retour case départ!!!



REJOUER

Donner le numéro et le nom d'un joueur de l'équipe de France de foot

Fais sur

Fais reculer 1

2 Reste



Cite 1 épreuve

5 pompes

## **Le jeu de l'oie sportive**

### Matériel nécessaire :

Un dé, Des pions ( 1/joueur), De l'eau, de la bonne humeur

### Règles du jeu

Celui qui fait le plus grand nombre commence

Les participants jouent chacun leur tour sauf si ils font 6 ( rejou

Le gagnant est celui qui arrive à la case « finish »en premie  
Les participants doivent arriver précisément sur la case « finish » sinon ils re  
du nombre restant de case

### Les cases questions

Si un joueur tombe sur une case verte « question » il a 10 secondes po

Si un joueur tombe sur case verte déjà utilisée, ses réponses doivent être  
celles déjà données

Si les réponses sont fausses, le joueur retourne à la case dans laque

### Les cases sport

Aides pour les réponses possibles

Seule une personne extérieure au jeu peut avoir accès en cas de do  
réponses

Noms de basketteurs  
disponibles sur  
[www.basketusa.com/  
joueurs/](http://www.basketusa.com/joueurs/)  
et  
[www.lnb.fr/pro-a/  
joueurs-proa-26.html](http://www.lnb.fr/pro-a/joueurs-proa-26.html)



Décathlon  
100 mètres  
Saut en longueur  
Lancer de poids  
Sauf en hauteur  
400 m  
110 m haie

biathlète  
français(e)  
Fourcade Martin  
Fillon maillet Quentin  
Desthieux Simon  
Jacquelin émilien

S