



**ACADÉMIE
DE NANTES**

*Liberté
Égalité
Fraternité*

Collège Pierre NORANGE

Continuité pédagogique

Semaine 1 : du mardi 6 au vendredi 9 avril 2021

Classe de 3.4

Message aux élèves

- Conservez dans cette chemise tout le travail que vos réaliserez. Il sera corrigé lors de votre retour en classe.
- Rappel : durant cette période de confinement, il vous faudra travailler régulièrement tous les jours, au minimum 3 heures par jour. Organisez vos journées autour de ces temps de travail (par exemple 2 heures le matin / 1 heure l'après-midi).
- Pensez à consulter PRONOTE et le site du collège au moins une fois par jour.

Bon courage !

Professeur.e : Mme VAILLAND - Classe : 3^{ème} 2 – 3^{ème} 4**Consignes de travail :**

Chers élèves / Liebe Schüler

Vous trouvez ci-joint les consignes ainsi que les fiches de travail.

Nous terminons la séquence sur Berlins und Deutschlands Geschichte cette semaine avec un peu de grammaire, et nous commencerons une nouvelle séquence la semaine du 26 avril.

En cas de difficultés ou lorsque vous devez me renvoyer un travail, vous pouvez me contacter via l'onglet communication sur Pronote ou sur mon adresse mail académique : claire.vailland@ac-nantes.fr

- Travail à faire obligatoirement et à renvoyer pour que je puisse corriger.

Cours/ Travail / Tâche à effectuer	Pièce jointe à consulter (doc n° ...)	Temps de travail nécessaire	À renvoyer (oui ou non)	Date (à faire le, ou à rendre pour le)
Fiche sur le parfait : après avoir lu le point de grammaire, vous ferez les exercices 6 et 7. Pour t'aider, consulte la liste de verbes forts	1 + liste de verbes forts	15 mn	oui	8 avril
Exercice sur la dérivation : à partir du nom commun (Substantiv), trouvez l'infinitif du verbe (Verb) ou le participe II (= participe passé / Partizip II)	2	5mn	oui	9 avril
https://www.1jour1actu.com/info-animee/mur-de-berlin https://enseignants.lumni.fr/fiche-media/00000000182/la-construction-du-mur-de-berlin.html https://www.lemonde.fr/international/video/2019/11/08/l-histoire-du-mur-de-berlin-de-la-guerre-a-la-chute_6018440_3210.html		20 mn	non	9 avril

- Travail à faire pour aller plus loin si vous le souhaitez

Cours/ Travail / Tâche à effectuer	Pièce jointe à consulter (doc n° ...)	Temps de travail nécessaire	À renvoyer (oui ou non)	Date (à rendre pour le)
Regarder la vidéo sur le lapin de Pâques / der Osterhase https://www.arte.tv/fr/videos/097188-000-A/karambolage-l-animal-le-lapin-de-paques/				

Bonne semaine, bon travail et prenez soin de vous

Ich wünsche euch eine schöne Woche, seid fleißig und passt gut auf euch auf.

5

Le parfait des verbes faibles et de quelques verbes forts p. 63

- Ich bin in den Westen gereist.*
- Wir haben eine Reise gemacht.*
- Sie hat das im Fernsehen gesehen.*
- Ihr habt im Gasthof gegessen.*
- Sie sind in den Westen gefahren.*
- Du bist bis zur Grenze gegangen.*

■ On utilise le **parfait** pour relater un fait au passé. Ce temps est composé de l'auxiliaire **haben** ou **sein** conjugué au présent et du **participe passé invariable** placé en fin de phrase.

a. Les verbes faibles

reisen → *gereist*

■ Leur **participe passé** se forme à partir du radical du verbe auquel on ajoute le préfixe **ge-** et le suffixe **-t**.

b. Les verbes forts

sehen → *gesehen*

gehen → *gegangen*

■ Le **participe passé** des verbes forts se forme à partir du radical du verbe qui **peut être modifié** et auquel on ajoute le préfixe **ge-** et le suffixe **-en**.

❶ Il faut apprendre les verbes forts par cœur.

c. Le choix de l'auxiliaire

■ Il se fait selon le sens du verbe. On emploie **sein** pour les verbes qui expriment un déplacement ou un changement d'état ainsi que pour *bleiben* (rester) — *Ich bin in Berlin geblieben*.

■ Tous les autres verbes se conjuguent avec **haben**.

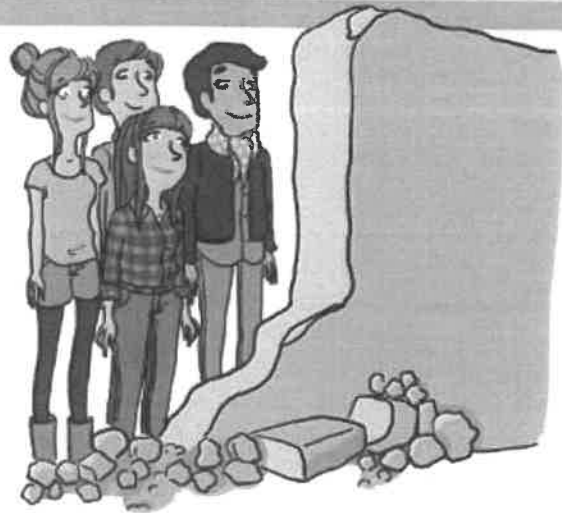

6 Mets les verbes faibles suivants au parfait.

- a. Wir machen eine Reise.
- b. Tanja wohnt in Lüneburg.
- c. Die Schüler lachen viel.
- d. Die DDR-Bürger weinen vor Glück.
- e. Die Touristen gucken sich die Stadt an.
- f. Ihr fragt nach dem Weg.

7 Mets les verbes forts suivants au parfait.

- a. Ich fahre nach Berlin.
- b. Wir sehen einen Film.
- c. Du isst zu Mittag.
- d. Die DDR-Bürger gehen über die Grenze.
- e. Die Touristen fahren mit der Kutsche.
- f. Du gehst im Stadtpark spazieren.
- g. Noah sieht fern.

LA DERIVATION

A partir du nom commun (Substantiv), trouvez l'infinitif du verbe (Verb) ou le participe II (= participe passé / Partizip II). Tu peux t'aider de la fiche A3 sur l'histoire de Berlin et de l'Allemagne.

Substantiv	Verb	Partizip II
Der Bau	gründen	
		gefallen
Die Teilung	vereinigen	
		besetzt

Verbes forts à connaître absolument – Classement alphabétique

INFINITIF	Présent	Prétérit	Parfait	Sens
an/bieten	er bietet an	er bot an	er hat angeboten	offrir, proposer
an/fangen	er fängt an	er fing an	er hat angefangen	commencer
an/kommen	er kommt an	er kam an	er ist angekommen	arriver
an/rufen	er ruft an	er rief an	er hat angerufen	appeler (au tél.)
an/ziehen	er zieht an	er zog an	er hat angezogen	mettre (un habit)
aus/geben	er gibt aus	er gab aus	er hat ausgegeben	dépenser
aus/sehen	er sieht aus	er sah aus	er hat ausgesehen	avoir l'air, sembler
beginnen	er beginnt	er begann	er hat begonnen	commencer
bekommen	er bekommt	er bekam	er hat bekommen	recevoir, obtenir
begreifen	er begreift	er begriff	er hat begriffen	comprendre, saisir
beschließen	er beschließt	er beschloss	er hat beschlossen	décider
beschreiben	er beschreibt	er beschrieb	er hat beschrieben	décrire
bleiben	er bleibt	er blieb	er ist geblieben	rester
brechen	er bricht	er brach	er hat gebrochen	casser
bringen	er bringt	er brachte	er hat gebracht	apporter
denken	er denkt	er dachte	er hat gedacht	penser
ein/laden	er lädt ein	er lud ein	er hat eingeladen	inviter
ein/schlafen	er schläft ein	er schlief ein	er ist eingeschlafen	s'endormir
empfangen	er empfängt	er empfing	er hat empfangen	recevoir
empfehlen	er empfiehlt	er empfahl	er hat empfohlen	recommander
erhalten	er erhält	er erhielt	er hat erhalten	obtenir
ertragen	er trägt	er trug	er hat getragen	supporter
essen	er isst	er aß	er hat gegessen	manger
fahren	er fährt	er fuhr	er ist gefahren	aller (en véhicule)
fallen	er fällt	er fiel	er ist gefallen	tomber
fangen	er fängt	er fing	er hat gefangen	attraper
fern/sehen	er sieht fern	er sah fern	er hat ferngesehen	regarder la télé
finden	er findet	er fand	er hat gefunden	trouver
fliegen	er fliegt	er flog	er ist geflogen	voler
fliehen	er flieht	er floh	er ist geflohen	fuir
fressen	er frisst	er fraß	er hat gefressen	manger (*animal)
geben	er gibt	er gab	er hat gegeben	donner
gehen	er geht	er ging	er ist gegangen	aller
gefallen	er gefällt	er gefiel	er hat gefallen	plaire
gewinnen	er gewinnt	er gewann	er hat gewonnen	gagner
halten	er hält	er hielt	er hat gehalten	tenir
helfen	er hilft	er half	er hat geholfen	aider
kennen	er kennt	er kannte	er hat gekannt	connaître
kommen	er kommt	er kam	er ist gekommen	venir
lassen	er lässt	er ließ	er hat gelassen	laisser
laufen	er läuft	er lief	er ist gelaufen	courir

leiden	er leidet	er litt	er hat gelitten	souffrir
lesen	er liest	er las	er hat gelesen	lire
mit/helfen	er hilft mit	er half mit	er hat mitgeholfen	donner un coup de main
mit/nehmen	er nimmt mit	er nahm mit	er hat mitgenommen	emporter
nehmen	er nimmt	er nahm	er hat genommen	prendre
reiten	er reitet	er ritt	er ist geritten	faire du cheval
scheitern	er scheitert	er schied	er hat gescheitert	sembler / briller
schlafen	er schläft	er schlief	er hat geschlafen	dormir
schlagen	er schlägt	er schlug	er hat geschlagen	frapper
schließen	er schließt	er schloss	er hat geschlossen	fermer
schreiben	er schreibt	er schrieb	er hat geschrieben	écrire
schreien	er schreit	er schrie	er hat geschrien	crier
schwimmen	er schwimmt	er schwamm	er hat geschwommen	nager
sehen	er sieht	er sah	er hat gesehen	voir
sein	er ist	er war	er hat gewesen	être
singen	er singt	er sang	er hat gesungen	chanter
sitzen	er sitzt	er saß	er hat gesessen	être assis
sprechen	er spricht	er sprach	er hat gesprochen	parler
stehen	er steht	er stand	er hat gestanden	être debout
steigen	er steigt	er stieg	er ist gestiegen	monter
sterben	er stirbt	er starb	er ist gestorben	mourir
sich streiten	er streitet sich	er stritt sich	er hat sich gestritten	se disputer
tragen	er trägt	er trug	er hat getragen	porter
treffen	er trifft	er traf	er hat getroffen	rencontrer / atteindre
treiben	er treibt	er trieb	er hat getrieben	pratiquer / pousser
trinken	er trinkt	er trank	er hat getrunken	boire
tun	er tut	er tat	er hat getan	faire
übertreiben	er übertreibt	er übertrieb	er hat übertrieben	exagérer
verbieten	er verbietet	er verbot	er hat verboten	interdire
verbringen	er verbringt	er verbrachte	er hat verbracht	passer (du temps)
vergessen	er vergisst	er vergaß	er hat vergessen	oublier
vergleichen	er vergleicht	er verglich	er hat verglichen	comparer
verlassen	er verlässt	er verließ	er hat verlassen	quitter, abandonner
verlieren	er verliert	er verlor	er hat verloren	perdre
versprechen	er verspricht	er versprach	er hat versprochen	promettre
verschwinden	er verschwindet	er verschwand	er ist verschwunden	disparaître
verstehen	er versteht	er verstand	er hat verstanden	comprendre
vor/schlagen	er schlägt vor	er schlug vor	er hat vorgeschlagen	proposer
werden	er wird	er wurde	er ist geworden	devenir
werfen	er wirft	er warf	er hat geworfen	jeter
wissen	er weiß	er wußte	er hat gewusst	savoir
ziehen	er zieht	er zog	er hat gezogen	tirer
zwingen	er zwingt	er zwang	er hat gezwungen	forcer, obliger

Consignes de travail SÉANCE 1 :

Hello everyone, I hope you are all good and healthy. We are going to start a new chapter.

Look at **document n°1** and answer the questions: (20 minutes maximum)

DOCUMENT n°1: <https://twitter.com/i/status/925992140324216834>



1) Circle the right answers:

- a. What type of document is it? an advert - a newspaper article - a cartoon
- b. Who is on the document? a film maker - a camera man - a sound operator - a reporter - assistants - an actress - an actor

2) They are shooting a news report. What is the problem?

3) What is the definition of "fake news" on the cartoon?

4) What does "WOTY" stand for? Look up on the internet

5) What is the topic (*sujet*) of our new lesson?

Nous allons parler des informations, et plus particulièrement des "fake news". L'objectif est de faire la différence entre les fausses informations (fake news), les canulars (hoaxes), les satires (satire news) et les rumeurs (rumours). On cherchera également les bonnes techniques pour éviter de croire et de transmettre de fausses informations.

- a. Ecrivez le titre FAKE NEWS en rouge dans votre cahier, puis collez l'image n°1, puis répondez aux questions 1 à 5 sur votre cahier.

b. Sauter quelques lignes pour la correction que je vous enverrai la semaine prochaine.

c. Ecrivez : Video : « How do young people perceive the news » et répondez aux 2 questions.

Watch this video : <https://www.common sense media.org/video/modal/5607231>

1) Part one (0 - 22 seconds): what words do children use to define the news?

2) Part three (1'22 - 1'59 seconds): Why do children not trust (*ne pas faire confiance*) the media?

En cas de difficultés ou lorsque vous devez me renvoyer un travail, vous pouvez me contacter sur Pronote ou sur mon adresse mail : ELSA.CADORET@AC-NANTES.FR

- Travail à faire obligatoirement et qui sera corrigé lors du retour en classe







Cours/ Travail / Tâche à effectuer	Pièce jointe à consulter (doc n° ...)	Temps de travail nécessaire	À renvoyer (oui ou non)	Date (à faire le, ou à rendre pour le)
Activité a	Document 1	25 minutes	non	08/04
Activité c	Video (voir lien)	10 minutes	Non	08/04

- Travail à faire pour aller plus loin si vous le souhaitez

Cours/ Travail / Tâche à effectuer
Watch the news on BBC (https://www.bbc.com/news/av/10462520/one-minute-world-news)
Watch series and films in English if possible (with subtitles if necessary)

Consignes de travail SÉANCE 2 :

a. Vocabulary : find the right definition in the list (copy the right definition under the picture)

<p>Clickbait:</p>  <p>Supermodels apply these three simple tricks to look young. Click to know what they are. <small>thebiggestmodelmag.com</small></p>	<p>Satire:</p>  <p>NEWS IN BRIEF Man Just Buying One Of Every Cleaning Product In Case Trump Announces It's Coronavirus Cure</p>	<p>a. The author uses irony, sarcasm, to denounce something.</p> <p>b. An interesting story or piece of news that may or may not be true, that spreads quickly from person to person. We usually don't know who the author is.</p>
<p>Parody:</p>  <p>Reggie Brown impersonates Barack Obama</p>	<p>Rumour:</p> 	<p>c. The author creates news, stories or hoaxes to deliberately misinform or deceive readers.</p> <p>d. The author wants to encourage readers to click on a link to a web page to open adverts and earn money.</p>
<p>Hoax:</p> 	<p>Fake news:</p> 	<p>e. The author uses humour to imitate a person, a newspaper...</p> <p>f. The author wants to deceive the reader.</p>

b. How to spot (repérer) fake news? (you can use a dictionary)

Preparation

Match the vocabulary with the correct definition and write a–h next to the numbers 1–8.

- | | |
|-----------------------|---|
| 1..... dot | a. the web address that identifies a particular page on the internet (the letters stand for Uniform Resource Locator) |
| 2..... URL | b. a small black point used to separate parts of an internet address (.) |
| 3..... layout | c. to analyse part by part |
| 4..... a red flag | d. the way something is displayed, for example the design of text and pictures on a page |
| 5..... suspicious | e. a warning sign |
| 6..... to dissect | f. to investigate more thoroughly |
| 7..... to dig deeper | g. to check information from various different sources to see if it is true |
| 8..... to cross-check | h. distrustful, inclined to believe something is wrong |

c. Watch the video <https://www.common sense media.org/videos/5-ways-to-spot-fake-news>

1. Check your understanding: ordering

Write the words in the correct order to make tips from the video.

1. Look unusual URLs. for

.....

2. If they legitimate news sites. end with chances are .com.co, they aren't

.....

3. look layout and Dissect errors. the for grammatical

.....

4. out and who the article the site. who wrote Find supports

.....

5. confirm sites to Use fact-checking information.

.....

6. news outlets See credible whether other similar news. are reporting

See whether other credible news outlets are reporting similar news.

2. Check your understanding: true or false

Circle *True* or *False* for these sentences.

- | | | | |
|----|---|-------------|-------|
| 1. | An unusual URL can be a warning sign. | <u>True</u> | False |
| 2. | You should be suspicious of grammar mistakes. | True | False |
| 3. | You should ignore the choice of images. | True | False |
| 4. | You should register to find out who writes and supports the site. | True | False |
| 5. | You should see if news outlets you trust are reporting the same story. | True | False |
| 6. | If the same picture appears in a different context on other websites, it's a good sign. | True | False |

Si la vidéo est trop difficile, vous pouvez trouver le script ici :

Transcript for Five ways to spot fake news

Here are five ways to spot fake news.

Number one: Look for unusual URLs. If they end with lo or .com.co, chances are they aren't legitimate news sites.

Number two: Dissect the layout. Look for grammatical errors, incorrect dates, bold claims with no sources and sensationalist images. These are all red flags.

Number three: Dig deeper. Find out who wrote the article and who supports the site. If this information doesn't exist or you need to register to get it, then question why.

Number four: Cross-check. Use fact-checking sites to confirm information and see whether other news outlets are reporting similar news.

Number five: Try a reverse image search. If the same picture appears in unrelated stories, you may have a reason to be suspicious.

For more media literacy tips, visit us at commonsense.org.

Cours/ Travail / Tâche à effectuer	Pièce jointe à consulter (doc n° ...)	Temps de travail nécessaire	À renvoyer (oui ou non)	Date (à faire le, ou à rendre pour le)
Activité a	tableau	25 minutes	Non	26/04
Activité b	Exercice vocabulaire, s'aider d'un dictionnaire si besoin	10 minutes	Non	26/04
Activité c	Video (2 exercices)	25 minutes	Non	26/04

Good luck and enjoy your holiday.

Discipline :EPS.....

Semaine n° 1 du mardi 6 au vendredi 9 avril 2021

Semaine n° 2 du Lundi 26 au vendredi 30 avril 2021

Professeur :**M.PRIOU**.....

- Classes : 6^e1/4^e4/3^e4

Consignes de travail :

Chers élèves,

Pour vous maintenir en forme je vous propose un circuit training à réaliser sans matériel. 15 minutes minimum par jour et le tour est joué ! A faire seul ou en famille et même en musique !

En cas de difficultés ou lorsque vous devez me renvoyer un travail, vous pouvez me contacter sur Pronote ou sur mon adresse mail :guillaume.priou@ac-nantes.fr.....

- Travail à faire obligatoirement et qui sera corrigé lors du retour en classe

Cours/ Travail / Tâche à effectuer	Pièce jointe à consulter (doc n° ...)	Temps de travail nécessaire	À renvoyer (oui ou non)	Date (à faire le, ou à rendre pour le)
Exercices à réaliser tous les jours (sauf le week-end)	Activité physique à la maison DOC n°1	15minutes	Oui ou non	A rendre le 03/05/2021
Exercices à réaliser au moins une fois par semaine à la place du circuit training (Doc n°1) ou tous les jours en fin de journée.	Etirements DOC n°2	15 minutes	NON	NON

- Travail à faire pour aller plus loin si vous le souhaitez

Cours/ Travail / Tâche à effectuer	Pièce jointe à consulter (doc n° ...)	Temps de travail nécessaire	À renvoyer (oui ou non)	Date (à rendre pour le)
Exercices pour les 4 semaines	DOC n°1	15 minutes	facultatif	Facultatif

Bonne semaine à tous et bon travail,

M. PRIOU.....

Discipline :EPS.....

Semaine n° 1 du mardi 6 au vendredi 9 avril 2021

Semaine n° 2 du Lundi 26 au vendredi 30 avril 2021

Professeur :**M.PRIOU**.....

- Classes : 6^e1/4^e4/3^e4

Consignes de travail :

Chers élèves,

Pour vous maintenir en forme je vous propose un circuit training à réaliser sans matériel. 15 minutes minimum par jour et le tour est joué ! A faire seul ou en famille et même en musique !

En cas de difficultés ou lorsque vous devez me renvoyer un travail, vous pouvez me contacter sur Pronote ou sur mon adresse mail :guillaume.priou@ac-nantes.fr.....

- Travail à faire obligatoirement et qui sera corrigé lors du retour en classe

Cours/ Travail / Tâche à effectuer	Pièce jointe à consulter (doc n° ...)	Temps de travail nécessaire	À renvoyer (oui ou non)	Date (à faire le, ou à rendre pour le)
Exercices à réaliser tous les jours (sauf le week-end)	Activité physique à la maison DOC n°1	15minutes	Oui ou non	A rendre le 03/05/2021
Exercices à réaliser au moins une fois par semaine à la place du circuit training (Doc n°1) ou tous les jours en fin de journée.	Etirements DOC n°2	15 minutes	NON	NON

- Travail à faire pour aller plus loin si vous le souhaitez

Cours/ Travail / Tâche à effectuer	Pièce jointe à consulter (doc n° ...)	Temps de travail nécessaire	À renvoyer (oui ou non)	Date (à rendre pour le)
Exercices pour les 4 semaines	DOC n°1	15 minutes	facultatif	Facultatif







Bonne semaine à tous et bon travail,

M. PRIOU.....

ETIREMENTS PASSIFS

Objectifs : se sentir bien, gagner en souplesse, éviter les courbatures

A faire tous les jours en fin de journée = environ 15 minutes, plutôt en fin de journée

3 x 30 secondes chaque exercice	
Ischio-jambiers	
Quadriceps	
Adducteurs	
Fessiers / Abducteurs	
Deltoïde	
Triceps du bras	

Español – del 5 al 9 de abril de 2021

1 – *Terminar la auto evaluación (conjuguar los verbos y completar el texto sobre el contexto en que se pintó Guernica que empezamos en clase).*

Terminer l'autoévaluation - conjuguer les verbes et compléter le texte sur le contexte de la réalisation du tableau que nous avons commencée en cours.

2- *En una hoja, para devolver el trabajo, lee el texto y contesta las preguntas.*

Sur feuille, à rendre, lis le texte et réponds aux questions.

Comprensión escrita – Explico algunas cosas - Pablo Neruda

Je réponds en espagnol lorsque la question est posée en espagnol, en français lorsque la question est posée en français.

1) En español, presenta el documento (**el tipo, al autor** (¿Quién era? puedes buscar elementos en la red sobre el autor), **al destinatario** (¿a quién se dirigía el autor?), **el tema** (¿a qué acontecimiento aludía? ¿cómo lo sabes?)

(En espagnol, présente le document (le type de document, l'auteur (qui était-il? tu peux chercher des éléments sur l'auteur sur internet, le destinataire (à qui s'adressait l'auteur?, le thème (à quel évènement faisait-il allusion? comment le sais-tu?)

2) a) Propón un título en español para cada estrofa. (Propose un titre en espagnol pour chacune des strophes)

b) En français, en utilisant les éléments du texte, justifie les titres que tu as proposés

3) Quelles figures de style reconnais-tu dans le document ? Quels effets produisent-elles sur le lecteur ?

Explico algunas cosas

Os voy a contar todo lo que me pasa.

Yo vivía en un barrio
de Madrid, con campanas,
con relojes, con árboles.
[...]

Mi casa era llamada
la casa de las flores, porque por todas
partes
estallaban geranios: era
una bella casa
con perros y chiquillos.
Raúl, ¿te acuerdas?
¿Te acuerdas, Rafael?
Federico, te acuerdas
debajo de la tierra,
te acuerdas de mi casa con balcones en
donde
la luz de junio ahogaba flores en tu boca?
¡Hermano, hermano !
[...]

Y una mañana todo estaba ardiendo
y una mañana las hogueras
salían de la tierra
devorando seres,
y desde entonces fuego,
pólvora desde entonces,
y desde entonces sangre.
[...]

Generales
traidores:
mirad mi casa muerta,
mirad España rota:
pero de cada casa muerta sale metal
ardiendo
en vez de flores,
pero de cada hueco de España
sale España,
pero de cada niño muerto sale un fusil con
ojos,
pero de cada crimen nacen balas
que os hallarán un día el sitio
del corazón.
[...]

Preguntaréis ¿por qué su poesía
no nos habla del sueño, de las hojas,
de los grandes volcanes de su país natal?
[...]

Venid a ver la sangre por las calles,
venid a ver
la sangre por las calles,
¡venid a ver la sangre
por las calles!

**Pablo Neruda, *España en el corazón*
(1937)**

Guernica : el pintor y el contexto

Conjuga los verbos y completa los textos

Nacer - Fundar – Pertener - Pintar - Morir - Ser – Vivir en 3º persona del singular en pretérito.
Ser en 3º persona del singular en imperfecto.

Pablo Ruiz Picasso _____ en 1881 (Mil _____)
en Málaga. _____ español. _____ en muchas ciudades :
Málaga, Barcelona, París, Vallauris y Mougins donde _____ el 8 de abril
de 1973 (Mil _____). _____ un
artista revolucionario, uno de los más importantes del siglo XX (20 : _____).
_____ el cubismo y _____ también al movimiento
surrealista. _____ de diferentes maneras a lo largo de su vida : el período
azul, el período rosa y el período surrealista.

Ocurrir (= tener lugar, desarrollarse, suceder, pasar) – Ser - Pedir – Durar en 3º persona del singular en pretérito.
Morir - Unirse – Bombardear en 3º persona del plural en pretérito.
Encontrarse – Ser en 3º persona del singular en imperfecto.

El 18 de Julio de 1936 (Mil _____)
_____ en España un levantamiento militar con el fin de derrocar el
gobierno republicano. A la cabeza de este levantamiento _____ el
General Franco. _____ el principio de la guerra civil que _____
hasta el 1 de abril de 1939.

En enero de 1937, el gobierno republicano español _____ a Picasso una
pintura mural para la exposición mundial de París con el fin de atraer la atención
del público hacia la causa republicana.

El 26 de abril de 1937, la Alemania de Hitler y la Italia de Mussolini _____
a Franco y _____ durante 3 horas y media con 40 aviones la
ciudad de Guernica, _____ un día de mercado. Numerosos civiles
_____ en esta tragedia considerada como el primer bombardeo de
civiles de la Historia.

Chapitre d'histoire : Un monde bipolaire au temps de la Guerre froide (1945-1989)

Introduction :

Partir d'une comparaison entre deux extraits vidéos de Rocky.

Extrait n°1 : <https://www.youtube.com/watch?v=nhuhDNrcDjA&feature=youtu.be>

Sur la chanson « Living in America » de James Brown, s'ouvre la présentation des boxeurs. Le boxeur russe découvre la civilisation américaine : diversité ethnique, couleurs des Etats-Unis, lumières, show à l'américaine. Il semble ébloui, fasciné. Impression de liberté et de créativité des EU.

Extrait n°2 : https://www.youtube.com/watch?v=QanVWJayfZO&feature=player_embedded

Ce deuxième extrait montre la présentation d'Ivan Drago, le boxeur russe. Portrait devant un immense drapeau de l'URSS (faucille et marteau). Hymne chanté par des militaires en uniforme. Impression de rigueur et d'uniformité. Souligne le caractère totalitaire du régime : propagande guerre froide.

A la fin de la Seconde Guerre Mondiale, alors que l'Allemagne et le Japon s'effondrent, l'alliance entre les Etats-Unis et l'URSS prend fin pour laisser place à une grande rivalité. N'ayant plus d'ennemi commun et étant tous deux les grands vainqueurs de la 2GM, les EU et l'URSS se retrouvent face à face avec leurs oppositions politiques et idéologiques (capitalistes démocrates d'un côté / communiste autoritaire totalitaire de l'autre).

C'est le début de la Guerre froide : période de rivalité économique, politique, militaire et scientifique entre les USA et l'URSS entraînant souvent des crises, des tensions, et quelques conflits armés. Elle s'étend de 1947 à 1989.

Problématique: Comment la rivalité entre l'Est et l'Ouest redessine-t-elle l'ordre mondial ?

I. EMC : L'ONU, une organisation créée pour maintenir la paix

A) Présentation de l'ONU

L'exposé du groupe de la classe défense doit permettre à la classe de remplir cette fiche-leçon :

1). En quelle année et où est créée l'ONU (Organisation des Nations Unies) ? Quel événement mondial a lieu cette année là ? Quel lien peut-on faire entre cet événement et la création de l'ONU ?

L'ONU est née en 1945 à San Francisco. Son principal objectif est le maintien de la paix dans le monde après les horreurs de la Seconde Guerre mondiale.

2). Ou se situe le siège de l'ONU ?
Son siège se situe à New York.

3). Qui compose l'ONU (membres et corps de métier des personnes qui y travaillent ?
Le Conseil de sécurité de l'ONU est composé de cinq membres permanents (Royaume-Uni, France, Etats-Unis, URSS, Chine) et de six membres élus. Dans les missions de l'ONU, on trouve à la fois des civils et des militaires. Ce sont toujours les résultats de coopérations internationales poussées dans lesquelles de nombreux pays sont représentés.

4). Résumez les objectifs de l'ONU et cite quelques autres organisations spécialisées liées à l'ONU
L'ONU cherche le respect des droits de l'Homme et le progrès économique et social.
- Actuellement, les casques bleus de l'ONU (militaires mis à la disposition de l'ONU par les Etats-membres) sont en mission dans une quinzaine de pays (ex : Mali).
<http://www.un.org/fr/peacekeeping/operations/current.shtml>
- L'ONU a également pour mission de favoriser le développement et la solidarité dans le monde. Elle dispose pour cela d'organisations spécialisées comme l'UNICEF pour la protection de l'enfance, l'OMS pour la santé...

B) Un exemple actuel : le rôle de l'ONU dans la crise syrienne

En Syrie, la guerre civile fait rage depuis 2011. L'opposition syrienne démocratique doit affronter le régime dictatorial de Bachar el-Assad ainsi que les groupes terroristes djihadistes, comme Daech. La communauté internationale est confrontée à de grandes difficultés pour réagir : l'ONU est paralysée par l'opposition de la Chine et de la Russie. Pour comprendre cette crise internationale, étudiez les vignettes d'une bande dessinée sur le conflit en Syrie et confrontez-la avec le site officiel de l'ONU.



Doc 1, Revue dessinée n°3, mars 2014.

Cette bande dessinée est un reportage dessiné : l'auteur, Karim Lebhour, est correspondant de presse à l'ONU. Il raconte ce qu'il a vu. C'est son point de vue qu'il met en scène, avec deux dessinateurs. L'action se situe avant l'apparition du mouvement terroriste Daech

Leur faire coller et lire ensemble la fiche méthode sur comment analyser une BD.

1). Présenter le doc 1 en suivant la fiche méthode.

2). Décrire le doc 1 en suivant la fiche méthode.

Doc 2 : Le rôle du conseil de sécurité de l'ONU

- 1 Le Conseil de sécurité est responsable au premier chef du maintien de la paix et de la sécurité internationale. Il peut se réunir à tout moment, chaque fois que la paix est menacée. [...] Les décisions du Conseil sont prises par un vote affirmatif de neuf membres, et, sauf pour les questions de procédure, aucune décision ne peut être prise si un membre permanent émet un vote négatif ou veto. Lorsque le
- 5 Conseil est saisi d'une question qui met la paix internationale en danger, il commence par rechercher les moyens de régler le différend de manière pacifique [...]. En cas de combats, le Conseil s'efforce d'obtenir un cessez-le-feu. Il peut envoyer une mission de maintien de la paix pour aider les parties à observer la trêve et séparer les forces en présence. Le Conseil peut prendre des mesures pour faire appliquer ses décisions. Il peut imposer des sanctions économiques ou ordonner un embargo sur les armes.

10

Site officiel de l'ONU, www.onu.org, 2016.

3). Analyser et interpréter la BD en vous aidant du doc 2.

Guide : > Qu'est-ce que le conseil de sécurité de l'ONU ?

> L'auteur de la BD retranscrit-il des objectifs atteints de la part du conseil de sécurité de l'ONU ou présente-t-il un autre point de vue ?

Le conseil de sécurité est l'organisme de l'ONU qui décide des interventions de maintien de la paix. Malheureusement, face à l'opposition de certaines grandes puissances, ce conseil est parfois paralysé. Ainsi, lors de la guerre civile qui fait rage en Syrie depuis 2011, l'ONU n'a pas pu réagir de manière suffisamment efficace car deux des cinq membres permanents (Russie/Chine) soutenaient le régime en place de Bachar El-Assad.

Test de connaissances sur 10 sur le rôle de l'ONU

Transition : de la même manière, l'ONU, créé en 1945 n'a pu empêcher le développement d'un nouveau conflit mondial : la guerre froide.

II. Vers une bipolarisation du monde

A) Les divisions idéologiques et la formation des deux blocs 1h

Carte des deux blocs projetée et commentée à l'oral (Pages 132 - 133 du manuel) :

Entre 1945 et 1991, le monde se divise en deux blocs:

-le bloc de l'ouest mené par les EU est constitué de pays qui adhèrent à l'OTAN : créé en 1949, c'est l'Organisation du Traité de l'Atlantique Nord, une alliance militaire entre pays de l'Ouest.

-le bloc de l'est : mené par l'URSS, il est constitué des pays qui adhèrent au Pacte de Varsovie : une autre alliance militaire mais cette fois créée en 1955 entre les pays d'Europe de l'Est.

L'opposition des deux blocs se manifeste dans des crises diplomatiques mais aussi des conflits armés comme la guerre du Vietnam

bande annonce : http://www.allocine.fr/video/player_gen_cmedia=19447742&cfilm=29700.html

le conflit ne se déroule ni aux EU ni en URSS, pourtant il met face à face les deux armées et divise en deux le pays.

Activité Captain America.

Ils le font à la maison puis on leur fait coller la correction pour gagner du temps.

1). Le document que nous allons présenter est un comic, c'est-à-dire une bande dessinée américaine qui met en scène des super-héros. Celle étudiée ici est un exemplaire de Captain America de 1954, il a été dessiné par John Romita et le scénariste est Stan Lee.

Le personnage de Captain America est né pendant la Deuxième Guerre mondiale. Steve Rogers, jeune homme frêle, est transformé par l'armée en super-soldat à l'aide d'un sérum. Il est doté d'une force physique exceptionnelle et possède un bouclier indestructible. Son ami Bucky l'aide dans ses aventures. Ils luttent pour la liberté et contre les nazis, symboles de la barbarie et des régimes totalitaires. Son costume rappelle le drapeau américain (couleurs, étoiles, bandes).

La première de couverture du N° 78 de 1954 s'inscrit, elle, dans le contexte de la Guerre froide (qui a commencé depuis 1947). Désormais, le grand ennemi américain est constitué par l'URSS que combat Captain America.

Les Etats-Unis sont très anticommunistes au moment de la sortie de ce comic. Dans ce contexte, la couverture de cette BD prend une toute autre dimension. Il ne s'agit pas seulement d'une histoire pour les jeunes Américains, elle devient un outil de propagande puissant.

2). Description et analyse de la première vignette.

Cette vignette représente une grande partie de la planche, elle montre une scène en contre-plongé.

Au premier plan, on reconnaît Captain America, avec son costume aux couleurs du drapeau américain : les 13 bandes rouges et blanches, les étoiles symbolisant les Etats, la couleur bleue. Son bouclier ne lui est pas utile ici, mais il représente la capacité des Etats-Unis de protéger le monde du communisme.

Il s'apprête à attaquer Electro, le héros communiste, qui attaque son ami Bucky. Electro ne paraît pas humain, la couleur verte, ses yeux sans pupille vont dans ce sens. Il ressemble à un monstre. Il porte le symbole communiste de la faucille et du marteau. Sa principale arme semble être l'électricité, représentée par le halo autour de lui et la sorte d'éclair qu'il envoie vers Bucky. Il a pour mission de tuer Captain America, il est capable d'envoyer des décharges électriques à ses adversaires.

L'action de Captain America met en valeur sa force herculéenne, mais il ne semble pas en difficulté. Au-dessus de cette scène, on retrouve le nom du héros.

Ce comics s'adresse à un public de jeunes Américains, en âge de s'engager ou à des soldats. Il diffuse un message de propagande.

La scène est rendue dramatique par cette attaque. On retrouve le contexte de la Guerre froide. Les Etats-Unis doivent empêcher les idées communistes de se répandre à travers le monde, comme sur le sol américain, ils doivent les « endiguer ».

Il n'y a pas de dialogue dans cette vignette mais un texte est présent en-dessous. Ce texte insiste sur l'aspect terrifiant d'Electro (« marchand de mort », « ennemi rouge ») et le dramatique de la situation ...

3). Message

Captain America n'est pas seulement un comic sur un super héros, c'est un véritable outil de propagande dans le contexte de la Guerre froide, aux messages multiples.

Elle s'adresse aux Américains, mais aussi au monde occidental : Les Etats-Unis sont capables de contenir la menace communiste. Elle s'adresse aussi à l'URSS : notre armée est plus forte que la vôtre... Elle s'adresse aux jeunes Américains, Captain America est un bon soldat qui sert son pays, qui défend ses valeurs, il constitue un exemple. Ils doivent se battre comme lui, s'engager contre l'URSS.

B) L'ancrage de l'Europe à l'ouest 1h

Construction européenne:

-Quelles raisons / motivations pour la création d'une union entre pays européens

-la réalisation concrète de l'union, ce qui est mis en place, le domaine dans lequel il y a une union

DOC 1: Paix et protection de l'Europe de l'ouest

"Notre objectif est de réintégrer l'Allemagne dans le circuit économique des pays démocratiques. Il ne faut pas recommencer l'erreur commise au lendemain de la Première Guerre Mondiale, c'est-à-dire nous obstiner à chercher une garantie contre la revanche dans l'isolement de l'Allemagne.

Les nécessités de la défense des pays libres d'Europe nous amènent à une conclusion identique. Ces pays se trouvent placés devant un même danger: l'expansionnisme communiste. La présence russe au cœur de l'Europe et plus spécialement au cœur de l'Allemagne, les menaces que font peser sur tout l'Occident les prétentions russes, tout cela pose les mêmes problèmes dans tous les pays situés à l'Ouest de la Baltique et de l'Elbe. Il faut à ces pays une politique harmonisée."

D'après Robert Schuman, ministre français des affaires étrangères, article paru dans La Revue de Paris en avril 1951.

DOC 2: La naissance de la Communauté économique européenne (CEE)

"Art.1. Par le présent traité, les Etats signataires instituent entre eux une communauté économique européenne.

Art. 3. L'action de la communauté européenne comporte:

a) l'élimination, entre les Etats membres, des droits de douane;

b) l'établissement d'un tarif douanier commune et d'une politique commerciale commune envers les Etats tiers.

c) l'abolition entre les Etats membres des obstacles à la libre circulation des personnes, des services et des capitaux;

d) l'instauration d'une politique commune dans le domaine de l'agriculture;

e) l'instauration d'une politique commune dans le domaine des transports. "

Extraits du traité de Rome sur la CEE, 1957

1) DOC 1: D'après Robert Schuman, quelles relations les pays d'Europe de l'ouest doivent-ils entretenir avec l'Allemagne? Pourquoi?

D'après Robert Schuman il faut "réintégrer l'Allemagne dans le circuit économique des pays démocratiques". C'est-à-dire que les pays d'Europe de l'ouest doivent soutenir l'Allemagne dès la fin de la guerre et éviter la crise économique allemande pour que la population allemande se relève vite. En effet on se souvient que c'est la crise économique et la haine allemande des Français qui provoque la 2GM.

2) DOC 1: D'après Robert Schuman quel est le principal danger pour les pays d'Europe de l'ouest après la guerre? Quelle solution propose R. Schuman? Expliquez.

D'après Schuman, le principal danger est "l'expansionnisme communiste", c'est-à-dire la volonté pour les dirigeants d'URSS d'étendre leur modèle économique et politique communiste dans les pays de l'ouest. Il s'agit aussi d'échapper au pouvoir autoritaire de Staline qui entend imposer sa politique à beaucoup de pays en Europe centrale et orientale. Schuman propose une "politique harmonisée" c'est-à-dire une politique commune à tous les pays d'Europe pour faire front face à l'URSS et être plus fort.

3) DOC 2: En quelle année est créée la Communauté Economique Européenne? Quel traité lui donne naissance?

La CEE est créée en 1957, c'est le traité de Rome qui lui donne naissance. Avant ce traité une communauté existait déjà la CECA (Communauté Européenne du Charbon et de l'Acier).

4) DOC 2: Dans quel domaine les Etats européens décident-ils de coopérer? Citez un exemple.

Les Etats européens décident de coopérer dans le domaine économique. Par exemple ils décident "l'élimination entre les Etats des droits de douanes" c'est-à-dire des taxes qu'il fallait payer en passant d'un pays à l'autre. Cela facilite et favorise les échanges entre ces pays et en particulier le commerce qui rapporte désormais davantage d'argent.

5) A l'aide de la carte projetée, donnez le nom des premiers Etats qui fondent la CEE.

France, Italie, RFA (République Fédérale d'Allemagne) et Bénélux (Belgique, Pays-Bas et Luxembourg).

Après la 2GM, les Etats de l'Europe de l'Ouest s'unissent pour éviter une nouvelle guerre et faire face au bloc communiste.

En 1950, Schuman crée la CECA (=Communauté européenne du charbon et de l'acier : France, RFA, Italie, Pays-Bas, Belgique et Luxembourg). En 1957, le traité de Rome transforme la CECA en CEE (Communauté Economique Européenne qui regroupe les mêmes pays que la CECA). L'union est surtout économique et devient peu à peu politique.

III. L'Allemagne au cœur des affrontements de la Guerre froide

A) 1945-1949: blocage sur le sort de l'Allemagne 1H



Doc 1 : L'Allemagne après la seconde Guerre mondiale

1) DOC 1 : Comment s'organise le territoire allemand après la Seconde Guerre Mondiale?

Certains territoires sont occupés par les armées et administrateurs britanniques, français, américains et russes (soviétiques). Les territoires les plus à l'est ne sont pas occupés mais sont administrés par la Pologne ou l'URSS. La Ruhr, territoire économique puissant et peuplé est gérée par plusieurs pays. Tous les pays qui gèrent l'Allemagne d'après guerre sont les vainqueurs.

2) Carte p. 134 et doc 3 p. 135 : Quels sont les deux blocs qui se forment et divisent l'Allemagne et Berlin?

A l'ouest: la RFA: République Fédéral d'Allemagne est occupée et gérée par les Britanniques, les Français et les Américains

A l'est: la RDA: République Démocratique Allemande est occupée et gérée par l'URSS. Berlin, la capitale, est divisée de la même manière.

3) Doc 1 page 134 : Expliquez ce qu'est un blocus.

C'est le fait d'empêcher toute circulation entre l'extérieur et l'intérieur d'une ville ou d'un pays. Les routes les voies ferrées, les canaux sont coupés et surveillés.

4) Doc 2 page 134: selon toi, quel bloc a décidé du blocus de Berlin en 1948 ? Quelle personne ?

C'est Staline, à la tête du bloc de l'Est, qui décide du blocus de Berlin en 1948. C'est alors le dirigeant de l'URSS au pouvoir depuis 1924 qui dirige de manière autoritaire en contrôlant la population grâce à la force et la propagande.

5). Doc 2 page 134: Pourquoi mettre en place le blocus de Berlin selon la légende de la photographie ?

Le bloc de l'Est a fait construire le mur pour stopper l'exode des habitants de la RDA qui cherchaient à aller vivre en RFA.

6) Doc 1 page 134 : Comment les puissances occidentales (de l'ouest) ont-elles réagi ?

La France, le Royaume-Uni et les USA n'ont pas cédé aux menaces de Staline et ont organisé un pont aérien: des avions qui décollent de l'ouest pour porter de la nourriture à l'est.

B) 1961: tensions maximum et scission de la ville de Berlin 1/2h

vidéo "education.francetv" + texte de Kennedy doc 1 page 136

<https://education.francetv.fr/matiere/epoque-contemporaine/troisieme/video/1961-l-edification-du-mur-de-la-honte>

1). Quelles sont les raisons de la construction du mur ?

2). Qui décide de sa construction ?

3). Comment est-elle menée ?

4). Comment réagissent les habitants de Berlin après la construction du mur ?

5). Comment réagissent les puissances occidentales ?

L'Allemagne est un enjeu majeur de la Guerre froide, lors du blocus de Berlin (1948-1949) et de la construction du mur (1961).

Entre 1949 et 1989, la RFA et la RDA, séparés par un « rideau de fer », sous l'influence de grandes puissances rivales, illustrent la bipolarisation (=2 blocs) du monde. Le mur sert à empêcher les Allemands de partir à l'ouest. C'est là le signe de la défaillance du système communiste et du statut de Berlin. Les habitants sont victimes de cette opposition encore plus nette entre les deux blocs. Les relations diplomatiques sont rompues (symbole du mur).

C). 1989: Effondrement du mur et fin de la Guerre froide 1/2h

La dissuasion nucléaire avait atteint son point culminant à la fin de la Guerre Froide entre les États-Unis et l'URSS, A ce moment, les deux blocs possèdent près de 100 000 armes nucléaires.

Leur montrer la puissance de ces armes : <http://www.nuclearsecrecy.com/nukemap/>

Doc. 9 novembre 1989 : la chute du mur de Berlin

« Le conseil des ministres de RDA a décidé l'ouverture sans condition des frontières et autorise ses ressortissants à franchir le Mur, pour la première fois depuis 1961. [...] Dès l'annonce de cette mesure, des milliers d'Allemands de l'Est se sont immédiatement rués aux différents points de passage aménagés dans le Mur pour aller "respirer à l'Ouest". En quelques heures, plus de 100 000 ressortissants est-allemands ont ainsi été accueillis à l'Ouest, après avoir constitué de longues queues aux points de passage ou tout simplement escaladé le mur au nez et à la barbe des gardes est-allemands qui ne sont pas intervenus. [...] Dès le début de la soirée, le Mur est pris d'assaut à la hauteur de la porte de Brandebourg. Plusieurs centaines de jeunes Allemands de l'Est ont rejoint des jeunes de Berlin-Ouest en chantant "Nous sommes libres", "Le Mur doit être abattu". [...] Un premier ose l'escalade. Debout sur le Mur, il donne le signal de l'abordage. »

Article paru dans le numéro *Spécial Berlin de Libération*, décembre 1989.

1). Que se passe-t-il le 9 novembre 1989 ?

Le mur, qui coupait Berlin en deux blocs, tombe.

2). Quelle décision est prise par le Conseil des ministres de la RDA ?

Le conseil des ministres de la RDA a alors décidé l'ouverture des frontières sans conditions.

3). Quelle est la réaction des Allemands de l'Est à cette annonce ?

Les Allemands de l'Est se précipitent vers les points de passages vers l'Ouest

4). En quoi cet événement marque-t-il la fin de la guerre froide ?

Construit en 1961, le mur de Berlin était le symbole de la Guerre froide et de la division du monde en deux blocs aux idéologies distinctes. Désormais le monde n'est plus coupé entre l'Ouest et l'Est.

5). De quoi la chute du mur de Berlin est-elle désormais le symbole ?

La chute du mur de Berlin est le symbole de la liberté retrouvée des peuples d'Europe de l'Est.

L'arrivée au pouvoir de Gorbatchev en URSS en 1985 est un tournant dans la Guerre froide : il lance des réformes et démocratise le pays.

La chute du mur de Berlin en novembre 1989 marque la fin de la Guerre froide. En 1990, l'Allemagne est réunifiée.

L'URSS implose en 1991. 15 Républiques indépendantes voient alors le jour

Conclusion :

Monde actuel qui est multipolaire avec fin de la Guerre froide mais tout de même retour depuis un an de l'expression Guerre froide avec les tensions entre Obama et Poutine autour de crises en Europe (Ukraine/Crimée).



Activité 1 – Présentation de l'ONU

Compétence : Poser des questions, se poser des questions à propos de situations

A partir de l'exposé de vos camarades de la classe défense, remplissez en bleu cette fiche-leçon :

1). En quelle année et où est créée l'ONU (Organisation des Nations Unies) ? Quel événement mondial a lieu cette année là ? Quel lien peut-on faire entre cet événement et la création de l'ONU ?

L'ONU est née en à Son principal objectif est après

2). Où se situe le siège de l'ONU ?

Son siège se situe à

3). Qui compose l'ONU (membres et corps de métier des personnes qui y travaillent) ?

Le Conseil de sécurité de l'ONU est composé de
(..... / / /
/.....) et de Dans les missions de l'ONU, on trouve à la fois des et des Ce sont toujours les résultats de coopérations internationales poussées dans lesquelles de nombreux pays sont représentés.

4). Résumez les objectifs de l'ONU et cite quelques autres organisations spécialisées liées à l'ONU

L'ONU cherche et le

- Actuellement, les sont en mission dans une quinzaine de pays (ex : Mali).

- L'ONU a également pour mission de favoriser Elle dispose pour cela d'organisations spécialisées comme pour la protection de l'enfance, pour la santé...

Activité 2 – Un exemple actuel, le rôle de l'ONU dans la crise syrienne

Compétences : Construire des hypothèses d'interprétation / Vérifier des données et des sources

En Syrie, la guerre civile fait rage depuis 2011. L'opposition syrienne démocratique doit affronter le régime dictatorial de Bachar el-Assad ainsi que les groupes terroristes djihadistes, comme Daech. La communauté internationale est confrontée à de grandes difficultés pour réagir : l'ONU est paralysée par l'opposition de la Chine et de la Russie. Pour comprendre cette crise internationale, étudiez les vignettes d'une bande dessinée sur le conflit en Syrie et confrontez-la avec le site officiel de l'ONU.



Doc 1, Revue dessinée n°3, mars 2014.

Cette bande dessinée est un reportage dessiné : l'auteur, Karim Lebhouri, est correspondant de presse à l'ONU. Il raconte ce qu'il a vu. C'est son point de vue qu'il met en scène, avec deux dessinateurs. L'action se situe avant l'apparition du mouvement terroriste Daech

- 1). Présenter le doc 1 en suivant la fiche méthode.
- 2). Décrire le doc 1 en suivant la fiche méthode.

1 Le Conseil de sécurité est responsable au premier chef du maintien de la paix et de la sécurité internationale. Il peut se réunir à tout moment, chaque fois que la paix est menacée. [...] Les décisions du Conseil sont prises par un vote affirmatif de neuf membres, et, sauf pour les questions de procédure, aucune décision ne peut être prise si un membre permanent émet un vote négatif ou veto. Lorsque le Conseil est saisi d'une question qui met la paix internationale en danger, il commence par rechercher les moyens de régler le différend de manière pacifique [...]. En cas de combats, le Conseil s'efforce d'obtenir un cessez-le-feu. Il peut envoyer une mission de maintien de la paix pour aider les parties à observer la trêve et séparer les forces en présence. Le Conseil peut prendre des mesures pour faire appliquer ses décisions. Il peut imposer des sanctions économiques ou ordonner un embargo sur les armes.

10

Site officiel de l'ONU, www.un.org, 2016.

Doc 2 : Le rôle du conseil de sécurité de l'ONU

- 3). Analyser et interpréter la BD en vous aidant du doc 2.

Guide : > Qu'est-ce que le conseil de sécurité de l'ONU ?

> L'auteur de la BD retranscrit-il des objectifs atteints de la part du conseil de sécurité de l'ONU ou présente-t-il un autre point de vue ?

Activité 3 – Les divisions idéologiques et la formation des deux blocs

Compétences : Construire des hypothèses d'interprétation / Vérifier des données et des sources



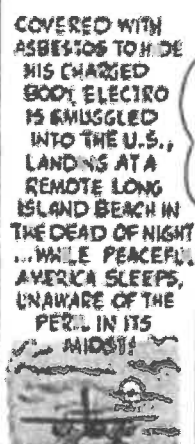
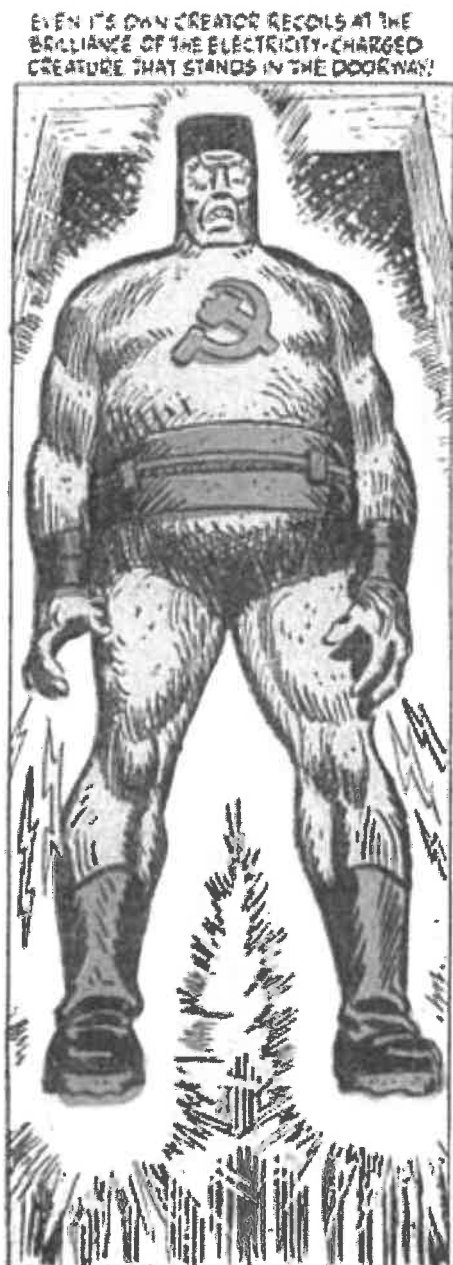

Extraits de deux planches du Comic américain « Captain America » (personnage né pendant la 2GM), n°78, scénario : Stan Lee, dessins : John Romita - 1954.

Consigne :

A l'aide de la fiche méthode :

- présente les deux planches proposées sans oublier de passer du temps à éclaircir le contexte, les destinataires et à présenter les personnages présents dans les planches grâce à tes recherches personnelles.
- dans la description, tu décriras uniquement mais très précisément (angle, couleurs, attitudes, texte en phylactère, etc) la première vignette
- analyse et interprète le message véhiculé par l'auteur en essayant de comprendre son point de vue sur la guerre froide.

Tu rendras ton travail sur feuille, une page entière minimum est attendue.

Correction de l'activité 3 - Captain America :

1). Présentation :

Le document présenté est un comic, c'est-à-dire une bande dessinée américaine qui met en scène des super-héros. Celle étudiée ici est un exemplaire de Captain America de 1954, il a été dessiné par John Romita et le scénariste est Stan Lee.

Le personnage de Captain America est né pendant la Deuxième Guerre mondiale. Steve Rogers, jeune homme frêle, est transformé par l'armée en super-soldat à l'aide d'un sérum. Il est doté d'une force physique exceptionnelle et possède un bouclier indestructible. Son ami Bucky l'aide dans ses aventures. Ils luttent pour la liberté et contre les nazis, symboles de la barbarie et des régimes totalitaires. Son costume rappelle le drapeau américain (couleurs, étoiles, bandes).

La première de couverture du N° 78 de 1954 s'inscrit, elle, dans le contexte de la Guerre froide (qui a commencé depuis 1947). Désormais, le grand ennemi américain est constitué par l'URSS que combat Captain America. Les Etats-Unis sont très anticommunistes au moment de la sortie de ce comic. Dans ce contexte, la couverture de cette BD prend une toute autre dimension. Il ne s'agit pas seulement d'une histoire pour les jeunes Américains, elle devient un outil de propagande puissant.

2). Description et analyse de la première vignette.

Cette vignette représente une grande partie de la planche, elle montre une scène en contre-plongée.

Au premier plan, on reconnaît Captain America, avec son costume aux couleurs du drapeau américain : les 13 bandes rouges et blanches, les étoiles symbolisant les Etats, la couleur bleue. Son bouclier ne lui est pas utile ici, mais il représente la capacité des Etats-Unis de protéger le monde du communisme.

Il s'apprête à attaquer Electro, le héros communiste, qui attaque son ami Bucky. Electro ne paraît pas humain, la couleur verte, ses yeux sans pupille vont dans ce sens. Il ressemble à un monstre. Il porte le symbole communiste de la faucille et du marteau. Sa principale arme semble être l'électricité, représentée par le halo autour de lui et la sorte d'éclair qu'il envoie vers Bucky. Il a pour mission de tuer Captain America, il est capable d'envoyer des décharges électriques à ses adversaires. L'action de Captain America met en valeur sa force herculéenne, mais il ne semble pas en difficulté. Au-dessus de cette scène, on retrouve le nom du héros. La scène est rendue dramatique par cette attaque. On retrouve le contexte de la Guerre froide. Les Etats-Unis doivent empêcher les idées communistes de se répandre à travers le monde, comme sur le sol américain, ils doivent les « endiguer ».

Il n'y a pas de dialogue dans cette vignette mais un texte est présent dans le phylactère en-dessous. Ce texte insiste sur l'aspect terrifiant d'Electro (« marchand de mort », « ennemi rouge ») et le dramatique de la situation ...

3). Message de l'auteur/leçon :

Captain America n'est pas seulement un comic sur un super héros, c'est un véritable

..... Elle s'adresse aux, mais aussi au : les Etats-Unis sont capables de Elle s'adresse aussi à l'..... : notre armée est que la vôtre... Elle s'adresse aux Américains, Captain America est un bon soldat qui sert son pays, qui défend ses valeurs, il constitue un exemple. Ils doivent, s'engager contre l'..... L'auteur défend son point de vue d'..... patriote dans le contexte de la Guerre froide.

Activité 4 – L'ancrage de l'Europe à l'Ouest

Compétence : comprendre le sens général d'un document.

DOC 1: Paix et protection de l'Europe de l'ouest

"Notre objectif est de réintégrer l'Allemagne dans le circuit économique des pays démocratiques. Il ne faut pas recommencer l'erreur commise au lendemain de la Première Guerre Mondiale, c'est-à-dire nous obstiner à chercher une garantie contre la revanche dans l'isolement de l'Allemagne.

Les nécessités de la défense des pays libres d'Europe nous amènent à une conclusion identique. Ces pays se trouvent placés devant un même danger: l'expansionnisme communiste. La présence russe au cœur de l'Europe et plus spécialement au cœur de l'Allemagne, les menaces que font peser sur tout l'Occident les prétentions russes, tout cela pose les mêmes problèmes dans tous les pays situés à l'Ouest de la Baltique et de l'Elbe. Il faut à ces pays une politique harmonisée."

D'après Robert Schuman, ministre français des affaires étrangères, article paru dans La Revue de Paris en avril 1951.

DOC 2: La naissance de la Communauté économique européenne (CEE)

"Art.1. Par le présent traité, les Etats signataires instituent entre eux une communauté économique européenne.

Art. 3. L'action de la communauté européenne comporte:

- a) l'élimination, entre les Etats membres, des droits de douane;
- b) l'établissement d'un tarif douanier commune et d'une politique commerciale commune envers les Etats tiers.
- c) l'abolition entre les Etats membres des obstacles à la libre circulation des personnes, des services et des capitaux;
- d) l'instauration d'une politique commune dans le domaine de l'agriculture;
- e) l'instauration d'une politique commune dans le domaine des transports. "

Extraits du traité de Rome sur la CEE, 1957

- 1) DOC 1: D'après Robert Schuman, quelles relations les pays d'Europe de l'ouest doivent-ils entretenir avec l'Allemagne? Pourquoi?
- 2) DOC 1: D'après Robert Schuman quel est le principal danger pour les pays d'Europe de l'ouest après la guerre? Quelle solution propose R. Schuman? Expliquez.
- 3) DOC 2: En quelle année est créée la Communauté Economique Européenne? Quel traité lui donne naissance?
- 4) DOC 2: Dans quel domaine les Etats européens décident-ils de coopérer? Citez un exemple.
- 5) A l'aide de la carte projetée, donnez le nom des premiers Etats qui fondent la CEE.

Activité 5 – 1945-1949 : blocage sur le sort de l'Allemagne

Compétences : Analyser des documents variés (cartes, texte...)

Doc 1 : L'Allemagne après la seconde Guerre mondiale



1) DOC 1 : Comment s'organise le territoire allemand après la Seconde Guerre Mondiale?

2) Carte p. 134 et doc 3 p. 135 : Quels sont les deux blocs qui se forment et divisent l'Allemagne et Berlin?

3) Doc 1 page 134 : Expliquez ce qu'est un blocus.

4) Doc 2 page 134: selon toi, quel bloc a décidé du blocus de Berlin en 1948 ? Quelle personne ?

5). Doc 2 page 134: Pourquoi mettre en place le blocus de Berlin selon la légende de la photographie ?

6) Doc 1 page 134 : Comment les puissances occidentales (de l'ouest) ont-elles réagit?

Activité 5 – 1945-1949 : blocage sur le sort de l'Allemagne

Compétences : Analyser des documents variés (cartes, texte...)

Doc 1 : L'Allemagne après la seconde Guerre mondiale



1) DOC 1 : Comment s'organise le territoire allemand après la Seconde Guerre Mondiale?

2) Carte p. 134 et doc 3 p. 135 : Quels sont les deux blocs qui se forment et divisent l'Allemagne et Berlin?

3) Doc 1 page 134 : Expliquez ce qu'est un blocus.

4) Doc 2 page 134: selon toi, quel bloc a décidé du blocus de Berlin en 1948 ? Quelle personne ?

5). Doc 2 page 134: Pourquoi mettre en place le blocus de Berlin selon la légende de la photographie ?

6) Doc 1 page 134 : Comment les puissances occidentales (de l'ouest) ont-elles réagit?

Activité 6 – 1961 : tensions maximales et scission de la ville de Berlin

Compétences : Analyser des images d'archives

1). Quelles sont les raisons de la construction du mur ?

.....
.....
.....
.....

2). Qui décide de sa construction ?

.....
.....
.....

3). Comment est-elle menée ?

.....
.....
.....

4). Comment réagissent les habitants de Berlin après la construction du mur ?

.....
.....
.....
.....
.....

5). Comment réagissent les puissances occidentales ?

.....
.....
.....
.....

Activité 7 – 1989 : l'effondrement du mur de Berlin et la fin de la guerre froide

Compétence : Analyser un texte

Doc. 9 novembre 1989 : la chute du mur de Berlin

« Le conseil des ministres de RDA a décidé l'ouverture sans condition des frontières et autorise ses ressortissants à franchir le Mur, pour la première fois depuis 1961. [...] Dès l'annonce de cette mesure, des milliers d'Allemands de l'Est se sont immédiatement rués aux différents points de passage aménagés dans le Mur pour aller "respirer à l'Ouest". En quelques heures, plus de 100 000 ressortissants est-allemands ont ainsi été accueillis à l'Ouest, après avoir constitué de longues queues aux points de passage ou tout simplement escaladé le mur au nez et à la barbe des gardes est-allemands qui ne sont pas intervenus. [...] Dès le début de la soirée, le Mur est pris d'assaut à la hauteur de la porte de Brandebourg. Plusieurs centaines de jeunes Allemands de l'Est ont rejoint des jeunes de Berlin-Ouest en chantant "Nous sommes libres", "Le Mur doit être abattu". [...] Un premier ose l'escalade. Debout sur le Mur, il donne le signal de l'abordage. »

Article paru dans le numéro *Spécial Berlin de Libération*, décembre 1989.

- 1). Que se passe-t-il le 9 novembre 1989 ?
- 2). Quelle décision est prise par le Conseil des ministres de la RDA ?
- 3). Quelle est la réaction des Allemands de l'Est à cette annonce ?
- 4). En quoi cet événement marque-t-il la fin de la guerre froide ?
- 5). De quoi la chute du mur de Berlin est-elle désormais le symbole ?

Activité 7 – 1989 : l'effondrement du mur de Berlin et la fin de la guerre froide

Compétence : Analyser un texte

Doc. 9 novembre 1989 : la chute du mur de Berlin

« Le conseil des ministres de RDA a décidé l'ouverture sans condition des frontières et autorise ses ressortissants à franchir le Mur, pour la première fois depuis 1961. [...] Dès l'annonce de cette mesure, des milliers d'Allemands de l'Est se sont immédiatement rués aux différents points de passage aménagés dans le Mur pour aller "respirer à l'Ouest". En quelques heures, plus de 100 000 ressortissants est-allemands ont ainsi été accueillis à l'Ouest, après avoir constitué de longues queues aux points de passage ou tout simplement escaladé le mur au nez et à la barbe des gardes est-allemands qui ne sont pas intervenus. [...] Dès le début de la soirée, le Mur est pris d'assaut à la hauteur de la porte de Brandebourg. Plusieurs centaines de jeunes Allemands de l'Est ont rejoint des jeunes de Berlin-Ouest en chantant "Nous sommes libres", "Le Mur doit être abattu". [...] Un premier ose l'escalade. Debout sur le Mur, il donne le signal de l'abordage. »

Article paru dans le numéro *Spécial Berlin de Libération*, décembre 1989.

- 1). Que se passe-t-il le 9 novembre 1989 ?
- 2). Quelle décision est prise par le Conseil des ministres de la RDA ?
- 3). Quelle est la réaction des Allemands de l'Est à cette annonce ?
- 4). En quoi cet événement marque-t-il la fin de la guerre froide ?
- 5). De quoi la chute du mur de Berlin est-elle désormais le symbole ?

Fiche-bilan chapitre 5 - La guerre froide (1945-1989)

Problématique : comment la rivalité entre l'Est et l'Ouest redessine-t-elle le nouvel ordre mondial ?

Je suis capable de :

- Définir les mots suivants :

Guerre froide
Casque bleu de l'ONU
Conseil de sécurité de l'ONU

OTAN
Pacte de Varsovie

CEE
CECA

- Repérer dans le temps :

- la guerre froide : 1945-1989
- les traités de Rome donnent naissance à la C.E.E : 1957
- le Mur de Berlin : 1961 - 1989



- Savoir ... :

- Présenter les objectifs de l'ONU après la Seconde Guerre mondiale.
- Connaître la carte des deux blocs et de leurs alliés au moment de la Guerre froide.
- Raconter la situation de l'Allemagne et la crise de Berlin et montrer qu'elle est révélatrice de la situation de Guerre froide (tensions, construction et chute du mur ...).
- Raconter une étape de la construction européenne dans le contexte international.
- Raconter la propagande par les œuvres culturelles, étudier une planche de bande-dessinée.

Bonjour

Je vous fournis dans ce fichier 3 jours de travail ainsi que la leçon qui est associée.

Nous travaillerons sur les calculs de volume.

Je n'attends pas de retour lors de la période de travail à la maison, cependant nous ferons le point ensemble à votre retour en classe et je vérifierai le travail fait.

Ceux qui souhaitent être corrigés rapidement ou obtenir un corrigé peuvent me solliciter par mail à cette adresse :

anais.loyer@gmail.com

Ne vous laissez pas dépasser et n'hésitez pas à poser des questions quand cela est nécessaire.

Bon courage et à très vite

Mme LOYER

Chapitre Les volumes

Le volume d'un solide est la partie qui se trouve à l'intérieur du solide.

Pour calculer le volume, on multiplie de 3 grandeurs, l'unité principale de mesure est donc le mètre cube.

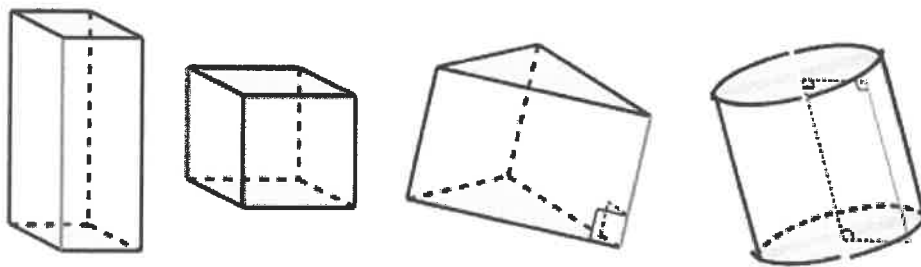

Le volume d'un pavé droit ou parallélépipède rectangle, d'un cube, d'un prisme ou d'un cylindre est :

$$\text{Volume} = \text{aire de la base} \times \text{hauteur}$$

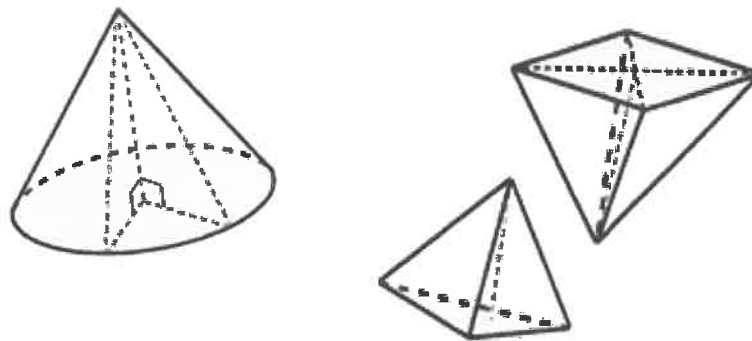

Le volume d'une pyramide ou d'un cône est :

$$\text{Volume} = \frac{\text{aire de la base} \times \text{hauteur}}{3}$$

Rappel formules d'aire :

RECTANGLE

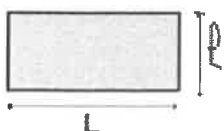

$$\mathcal{A} = L \times l$$

CARRE



$$\mathcal{A} = c \times c = c^2$$

TRIANGLES

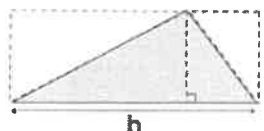

$$\mathcal{A} = \frac{b \times h}{2}$$

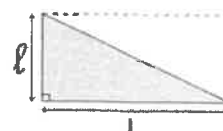

$$\mathcal{A} = \frac{L \times l}{2}$$

DISQUE (CERCLE)

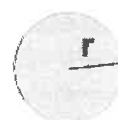

$$\mathcal{A} = \pi r^2$$

JOUR 1

Exercices Calcul de volumes

Ex 1 : Calcule le volume des figures ci dessous :

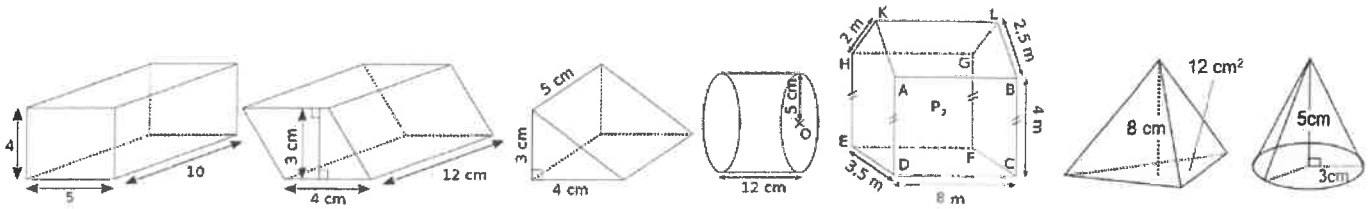

Ex 2 : Le solide représenté ci-contre est constitué d'une pyramide régulière $SABCD$, de sommet S , de base carrée $ABCD$ et de hauteur $[SO]$ et d'un pavé droit $ABCEFGH$. On donne $AB = 30\text{cm}$, $AE = 10\text{cm}$ et $SO = 20\text{cm}$.

Calculer le volume total du solide.

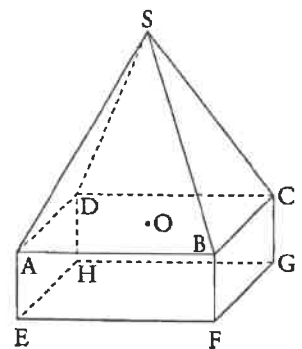

JOUR 2

Ex 1 : Un coffre ancien est composé d'un pavé droit surmonté d'un demi-cylindre. Calcule le volume de ce coffre (l'unité est le centimètre).

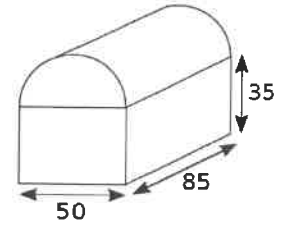

Ex 2 : On considère deux vases, l'un ayant la forme d'une pyramide régulière à base carrée et l'autre celle d'un cône de révolution.

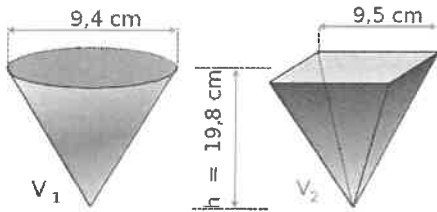

On transvase l'eau du vase V_1 dans le vase V_2 vide, le liquide débordera-t-il ?

Ex 3 : Un réservoir d'eau est formé d'un cylindre et d'un cône.

1. Donne le volume du réservoir en fonction de π , puis sa valeur arrondie à 1 dm^3 près.
2. Ce réservoir peut-il contenir 1000 litres? Justifie la réponse.

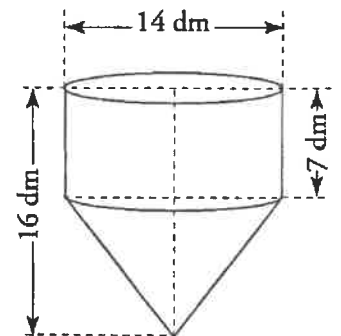

JOUR 3

Ex 1 : On veut remplir une piscine mesurant 4m sur 6m à l'aide d'un robinet dont le débit est de 3 m³/h.

a. Il y a 1,5m de hauteur d'eau. Calcule le volume d'eau de cette piscine.

b. Combien de temps faut-il pour remplir cette piscine?

c. Calcule le débit du robinet en L/min.

Ex 2 :

Un casier à bouteilles en plastique a la forme d'un pavé droit contenant neuf compartiments cylindriques, de diamètre 10 cm chacun, traversant le pavé dans toute sa profondeur.

1. Calculer le volume du pavé droit à partir duquel a été formé le casier.
2. Calculer le volume intérieur d'un compartiment cylindrique. Donner un arrondi au cm³ près.
3. En déduire le volume de plastique. Donner un arrondi au cm³ près.

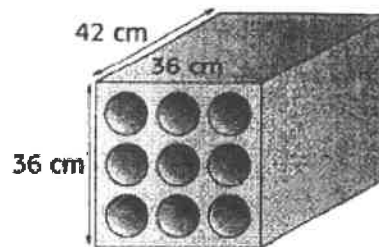

TRAVAIL SUPPLEMENTAIRE POUR LES COURAGEUX

Le gros globe de cristal est un trophée attribué au vainqueur de la coupe du monde de ski. Ce trophée pèse 9 kg et mesure 46 cm de hauteur.

1. Le biathlète français Martin Fourcade a remporté le sixième gros globe de cristal de sa carrière en 2017 à Pyeongchang en Corée du Sud. Donner approximativement la latitude et la longitude de ce lieu repéré sur la carte ci-dessous.

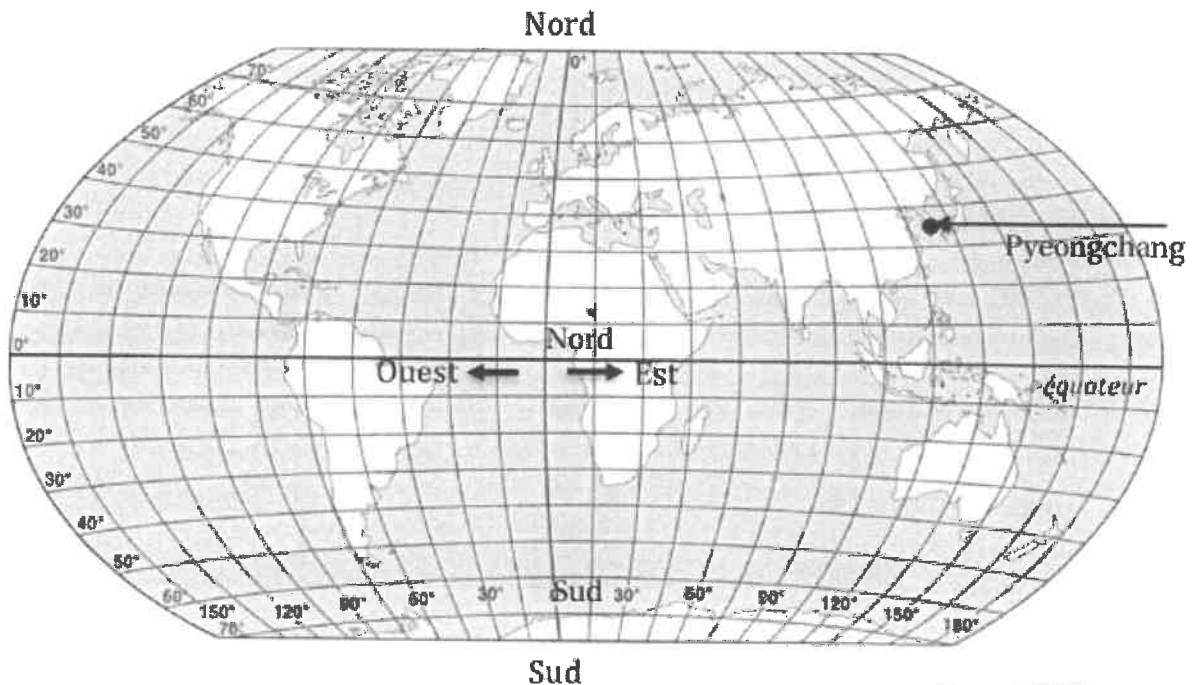

1. On considère que ce globe est composé d'un cylindre en cristal de diamètre 6cm, surmonté d'une boule de cristal. Voir schéma ci -contre. Montrer qu'une valeur approchée du volume de la boule de ce trophée est de 6371 cm^3 .
2. Marie affirme que le volume de la boule de cristal représente environ 90 % du volume total du trophée. A-t-elle raison?

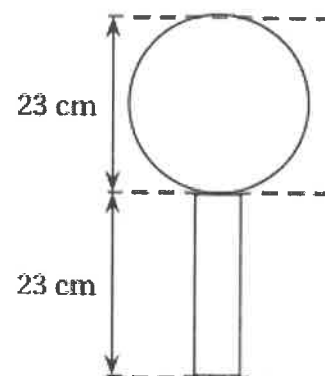

Rappels :

volume d'une boule de rayon R : $V = \frac{4}{3}\pi R^3$

volume d'un cylindre de rayon r et de hauteur h : $V = \pi r^2 h$.

Temps de travail estimé : 30mn
À envoyer à carole.garnier@ac-nantes.fr

Nous allons commencer une nouvelle séquence avec une œuvre de Steve Reich intitulée « City Life »

Regarde la vidéo « Steve Reich, City Life - Part 1 Check it out » <https://www.youtube.com/watch?v=1qSgxRnBvLg>

Le matériau sonore

1. Indique les familles d'instruments que tu entends et précise les instruments utilisés :

Les V.....	Les C.....	Les P.....	Autre
<ul style="list-style-type: none">...............	<ul style="list-style-type: none">.........................	<ul style="list-style-type: none">....................	<ul style="list-style-type: none">.....

2. Steve Reich, le compositeur, intègre des bruits à sa musique. Sois très attentif et nomme-les.

<ul style="list-style-type: none">...............	<ul style="list-style-type: none">...............
---	---

3. Pourquoi cette œuvre s'intitule « City life » selon toi ?

.....

.....

.....

Professeur : M.LE MASSON - Classe : 3ème

Consignes de travail :

Chers élèves,

je vous propose un sujet de DNB pour cette première semaine de confinement. Vous pourrez vous auto corriger en consultant la correction sur votre compte pronote.

En cas de difficultés ou lorsque vous devez me renvoyer un travail, vous pouvez me contacter sur Pronote ou sur mon adresse mail : cyrille-christi.le-masson@ac-nantes.fr

- Travail à faire obligatoirement et qui sera corrigé lors du retour en classe

Cours/ Travail / Tâche à effectuer	Pièce jointe à consulter (doc n° ...)	Temps de travail nécessaire	À renvoyer (oui ou non)	Date (à faire le, ou à rendre pour le)
Faire le sujet de DNB (série : générale)		30 mn	non	9 avril 2021

- Travail à faire pour aller plus loin si vous le souhaitez

Cours/ Travail / Tâche à effectuer	Pièce jointe à consulter (doc n° ...)	Temps de travail nécessaire	À renvoyer (oui ou non)	Date (à rendre pour le)

Bonne semaine à tous et bon travail,

M. Le MASSON

Saut à ski

L'épreuve du saut à ski consiste à se laisser glisser le long d'un tremplin puis à progresser dans l'air. Atterrir le plus loin possible dépend de nombreux paramètres : énergie, vitesse, poids... sans oublier la réglementation !



1 Mouvement et énergie (/ 13 points)

Document 1 : Conversion m/s \leftrightarrow km/h.

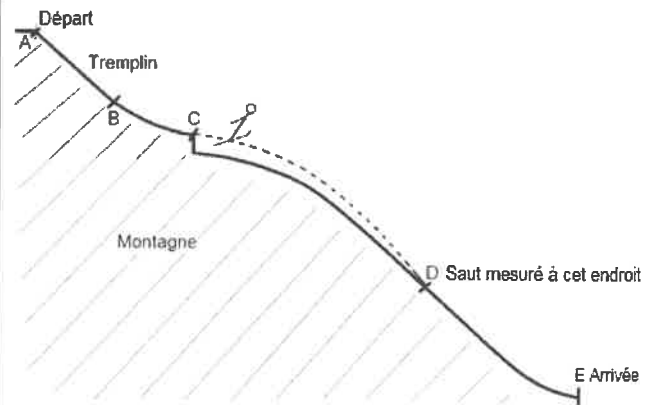
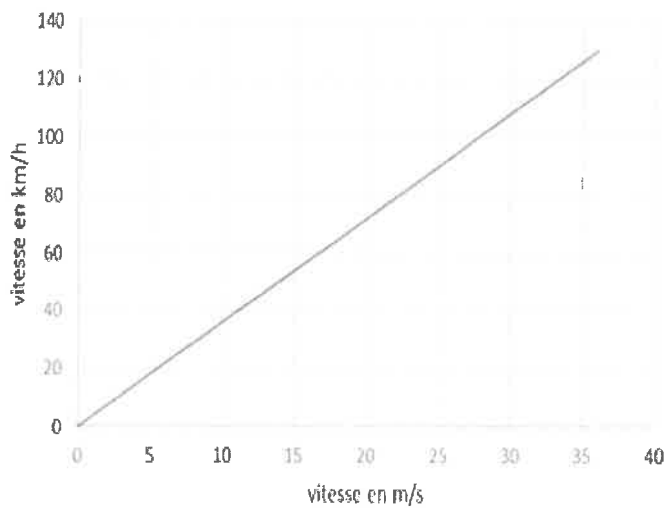

Document 2 :
Quelques vitesses
caractéristiques

La marche	6 km/h
Le scooter	45 km/h
La voiture	90 km/h
Le train	250 km/h

1.1 En utilisant les repères A, B, C, D et E, indiquer la portion de trajectoire sur laquelle le mouvement est rectiligne.

Au départ, le sauteur est immobile. Entre les points A et C, sa vitesse augmente.

1.2 Justifier que l'énergie cinétique du skieur est nulle au départ.

1.3 Expliquer sans calcul l'évolution de l'énergie potentielle du skieur entre le point A et le point C.

La valeur de la vitesse en bas du tremplin, au point C, est une donnée importante. Elle peut atteindre la valeur de 25 m/s.

1.4 En utilisant les documents 1 et 2, indiquer à quel autre mode de déplacement correspond cette valeur de la vitesse. Expliquer la démarche en quelques phrases.

2. Être prêt pour le jour J (..... / 4 points)

Après des mois d'entraînement, Arthur et Louis, deux jeunes espoirs du saut à ski français, sont prêts à concourir pour la future Coupe du Monde.

L'absorption de sucres est importante lors de la préparation des sportifs. Le sucre commercial a pour formule $C_{12}H_{22}O_{11}$. L'organisme le transforme en glucose de formule $C_6H_{12}O_6$.

Indiquer, en apportant un argument, si la transformation dans l'organisme est de nature chimique ou physique.

3. La réglementation sur le poids minimal (..... / 8 points)

Afin de préserver la santé des sauteurs, tentés d'être toujours plus légers, la Fédération Internationale de ski (FIS) a introduit en septembre 2004 une nouvelle réglementation dont un extrait figure sur le document 3.

En application de cette réglementation, les juges ont interdit à l'un des deux jeunes espoirs français de participer à la première épreuve.

À l'aide des documents 3 et 4, identifier le sauteur pénalisé. Préciser la démarche.

Pour mémoire, un objet de masse 1 kg a un poids de 9,8 N.

Document 3 : Extrait de la réglementation de la FIS.

Valeur minimale du poids du skieur à respecter en fonction de sa taille.

Taille du sauteur (cm)	Poids minimal du sauteur (P en Newton)
160	529
170	598
180	666
190	745

Document 4 : Résultats des mesures effectuées par les juges avant l'épreuve.

Sauteur	Taille (cm)	Masse (m en kg)
Louis	180	68,1
Arthur	170	60,8

Professeur : M.LE MASSON - Classe : 3ème

Consignes de travail :

Chers élèves,
je vous propose un sujet de DNB pour cette première semaine de confinement. Vous pourrez vous auto corriger en consultant la correction sur votre compte pronote.

En cas de difficultés ou lorsque vous devez me renvoyer un travail, vous pouvez me contacter sur Pronote ou sur mon adresse mail : cyrille-christi.le-masson@ac-nantes.fr

- Travail à faire obligatoirement et qui sera corrigé lors du retour en classe

Cours/ Travail / Tâche à effectuer	Pièce jointe à consulter (doc n° ...)	Temps de travail nécessaire	À renvoyer (oui ou non)	Date (à faire le, ou à rendre pour le)
Faire le sujet de DNB (série : professionnelle)		30 mn	non	9 avril 2021

- Travail à faire pour aller plus loin si vous le souhaitez

Cours/ Travail / Tâche à effectuer	Pièce jointe à consulter (doc n° ...)	Temps de travail nécessaire	À renvoyer (oui ou non)	Date (à rendre pour le)

Bonne semaine à tous et bon travail,

M. Le MASSON

En 2015, la COP 21 s'est déroulée à Paris. Ce fut l'occasion d'un accord international très important. Tous les scientifiques s'accordent pour constater que l'atmosphère de notre planète se réchauffe à cause des émissions de gaz à effet de serre produites par l'activité humaine.

L'augmentation de la concentration du CO₂ (principal gaz à effet de serre) dans l'atmosphère influe aussi sur le pH des océans et met en péril la vie dans les océans.

1) Donner la formule chimique et le nom du principal gaz à effet de serre.

La réaction chimique du CO₂ avec l'eau se fait selon l'équation de réaction suivante :



2) Donner le nom de la molécule de formule chimique H₂O.

3) Préciser la constitution de la molécule d'acide carbonique de formule chimique H₂CO₃.

Le caractère acide ou basique d'une solution est mesuré par son pH qui varie de 0 à 14.

4) Indiquer à quelle partie (ou) de l'échelle de pH ci-dessous correspond le terme solution acide. Justifier la réponse.

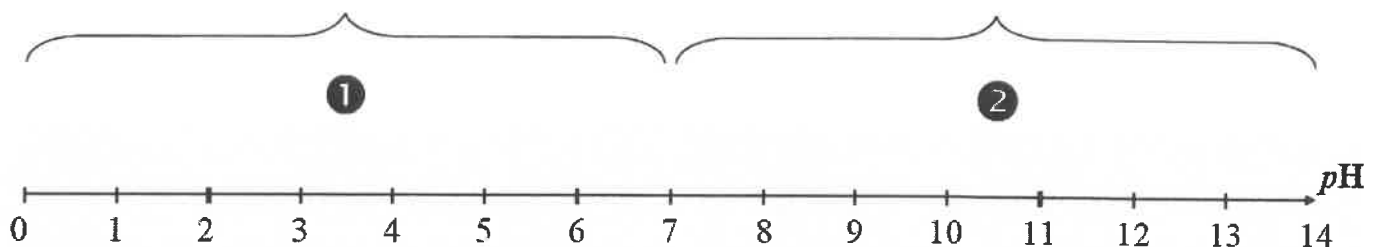

5) Donner le nom et la formule chimique de l'ion associé au caractère acide d'une solution aqueuse.

On parle « d'acidification » quand le pH diminue, même s'il s'agit d'un milieu basique comme l'eau de mer (pH supérieur à 7). L'acidification des océans est provoquée par la dissolution dans l'eau de mer d'une partie du dioxyde de carbone présent dans l'atmosphère.

6) Si les émissions de gaz à effet de serre continuent sur les tendances actuelles, il est à craindre que l'acidité de l'eau de mer évolue d'ici à la fin du 21^{ème} siècle avec un pH passant de 8,2 à 7,8. Expliquer pourquoi, dans cette situation, on parle « d'acidification » de l'eau de mer.

L'une des principales sources d'émission de CO₂ est la combustion des combustibles fossiles dans les moteurs thermiques des véhicules utilisant des carburants issus du pétrole (essence et diesel). Les véhicules sont classés par classe d'émission de CO₂ en fonction de la masse de CO₂ (en g) émise par kilomètre parcouru.

7) Un véhicule neuf consomme 4,3 L d'essence pour parcourir 100 km.

a) À l'aide de calculs simples, montrer que ce véhicule émet environ 99 g de CO₂ pour parcourir 1 km.

Donnée :

- Émission de CO₂ pour 1 litre d'essence consommé : 2 300 g

b) Exploiter le document 1 pour déterminer la classe d'émission de CO₂ du véhicule. Justifier la réponse.

Document 1 : classe d'émission de CO₂ pour les voitures

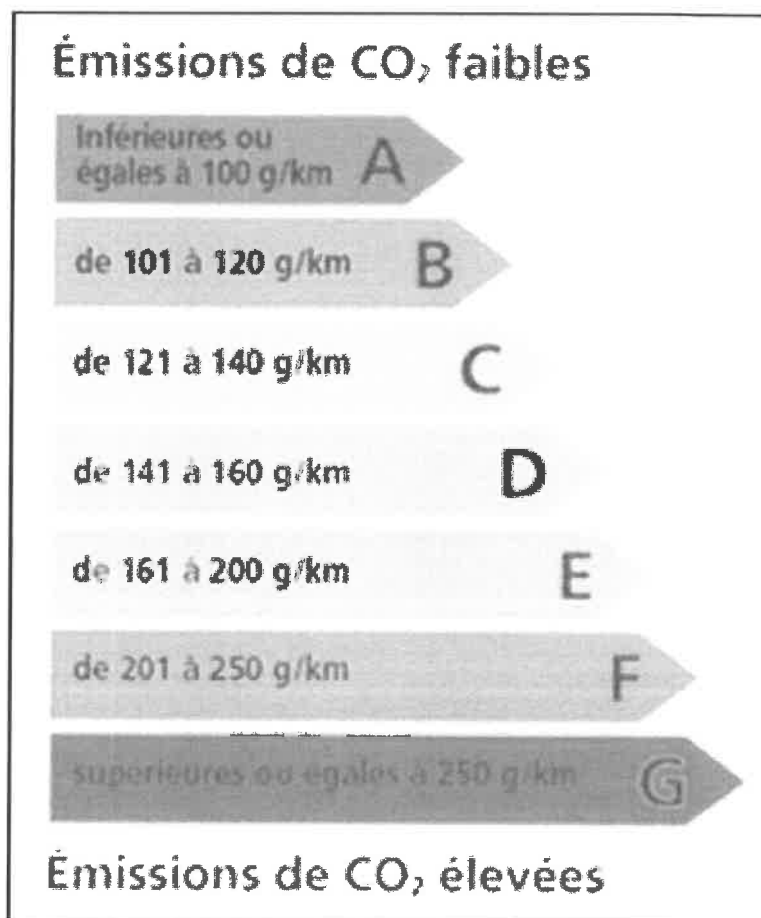

(source ADEME)

c) Un faible sous-gonflage des pneus entraîne une surconsommation de carburant d'environ 3%. Justifier que le sous-gonflage des pneus contribue au réchauffement de l'atmosphère de notre planète.

Discipline : Sciences de la Vie et de la Terre

Semaine n°1 du mardi 6 au vendredi 9 avril 2017

Professeur : M. LE GOFF

Classe : 3^e2 – 3^e3 et 3^e4

Consignes de travail :

Très chers élèves,

Nous avons commencé une nouvelle partie sur le corps humain et la santé. Avant de commencer l'activité de la semaine, il faut que tout le monde soit à jour. Pour les élèves absents ou pour les classes ayant du retard, vous allez devoir rattraper les activités réalisées au collège que vous trouverez dans ce dossier.

En cas de difficultés, vous pouvez me contacter sur Pronote ou sur mon adresse mail : edvin.le-goff@ac-nantes.fr

- Travail à faire obligatoirement et qui sera corrigé lors du retour en classe

Cours/ Travail / Tâche à effectuer	Temps de travail nécessaire
Coller/recopier le cours dans le cahier	10 min
Coller le schéma du microbiote intestinal à la suite du cours (si vous pouvez)	
Réaliser l'activité à rattraper : Des micro-organismes dans l'environnement	30 min
Réaliser l'activité de la semaine : Expérience sur les mains sales	1h

- Si vous avez terminé votre travail et si vous souhaitez aller plus loin, vous pouvez regarder les vidéos du site Corpus sur l'histoire de certains micro-organismes à l'origine de maladies telles que le paludisme ou le choléra.

Exemple : <https://www.reseau-canope.fr/corpus/video/le-paludisme-l%E2%80%99histoire-190.html>

Je vous souhaite bon courage pour cette nouvelle période qui commence,

M. LE GOFF

Cours : Chapitre 1 : L'Homme face aux micro-organismes

Problème : Comment l'Homme fait-il face aux micro-organismes

I/ Les micro-organismes dans notre environnement

L'organisme est constamment confronté à la possibilité de pénétration de micro-organismes (bactéries et virus) issus de son environnement.

Les micro-organismes étant présents partout dans l'environnement, ils vont se retrouver au contact de l'organisme.

- Mots clés :
- Micro-organismes : Êtres vivants invisibles à l'œil nu
 - Pathogène : Qui rend malade
 - Bactérie : Micro-organisme unicellulaire, dépourvu de noyau et pouvant vivre de manière autonome dans un milieu.
 - Virus : Micro-organisme sans noyau, de très petite taille, parasite des cellules

II/ Le monde microbien et notre organisme

Omniprésents dans l'environnement, les micro-organismes sont aussi présents dans notre corps et sur les muqueuses sans provoquer de maladies. Ces micro-organismes forment le **microbiote** et ne sont généralement pas dangereux.

Ces bactéries sont même indispensables au bon fonctionnement de l'organisme : elles empêchent par exemple les autres micro-organismes de proliférer.

Par exemple, le microbiote intestinal aide au bon fonctionnement de l'appareil digestif et au maintien en bonne santé de notre organisme.

Mots clés :

- Microbiote : Ensemble des micro-organismes vivant à la surface ou sur les muqueuses de l'organisme
- Muqueuse : Tissu mince revêtant la paroi intérieure des organes creux : le tube digestif, les bronches, les organes génitaux ou la bouche

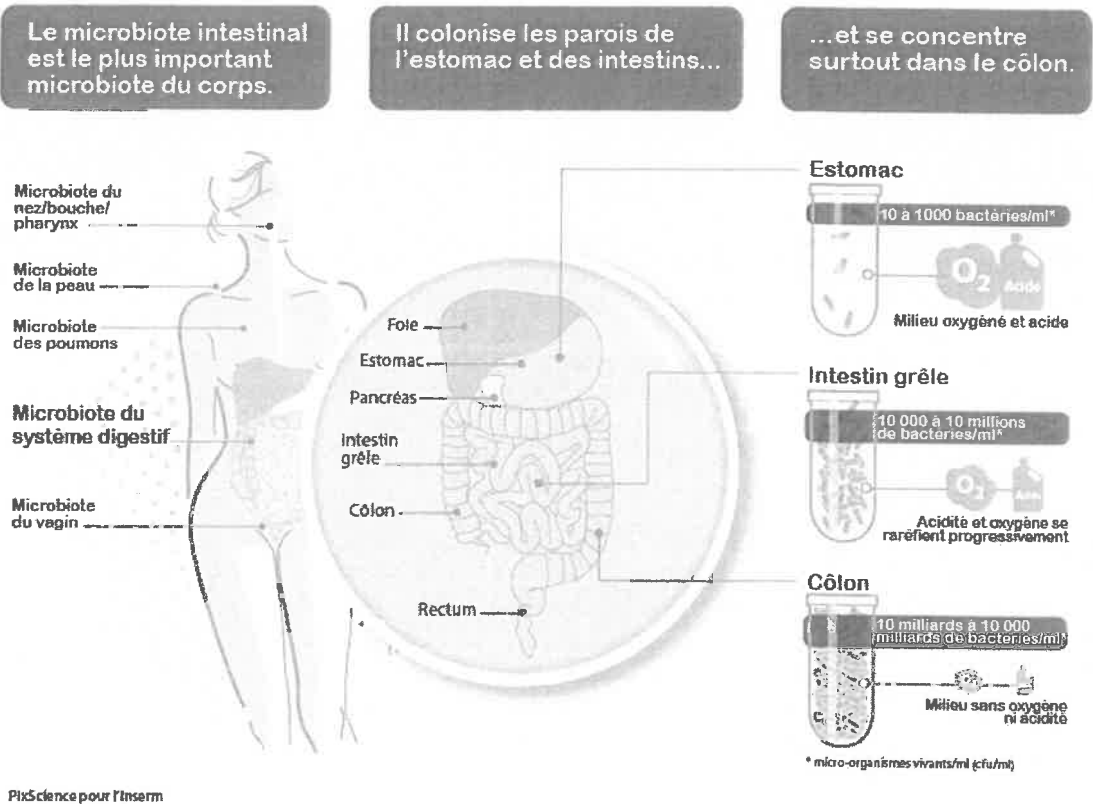

Activité de la semaine : Expérience sur les mains sales

Compétence travaillée : Réaliser un protocole expérimental

Consigne : Réaliser le **protocole expérimental** de l'expérience réalisée dans la vidéo : Nos mains sales

Fiche méthode : Comment rédiger un protocole expérimental

Un protocole expérimental est la description précise des différentes étapes à suivre pour réaliser une expérience.

Attention, une personne lisant un protocole doit pouvoir reproduire votre expérience.

Dans un protocole expérimental, on écrit :

- la liste du matériel avec les protections, la verrerie et les produits utilisés
- les différentes étapes à suivre :
 - dans l'ordre chronologique
 - sous forme de liste
 - en utilisant des schémas si nécessaire
 - avec des verbes d'actions à l'infinitif

Lien de la vidéo : <https://www.reseau-canope.fr/corpus/video/nos-mains-sales-21.html>

Une simple recherche internet avec les mots clés : **expérience mains sales corpus** permet de trouver facilement la vidéo en question.

Activité à rattraper : Des micro-organismes dans l'environnement

Compétence travaillée : Retirer des informations d'un tableau

Tableau 1 : Quantité de micro-organismes présents dans différents milieux

MILIEU	NOMBRE DE MICRO-ORGANISMES (Bactéries, virus, champignons)
Eau non potable	Plus de 10000/mL
Air d'une pièce	200 à 700/m ³
Sol	Plusieurs millions /gramme
Viande rouge hachée crue	10 millions/gramme
Salade non lavée	2 millions /gramme
Tomates lavées	400 à 700/cm ³

Tableau 2 : Quantité de micro-organismes présents dans différentes parties de notre corps

LIEU DE CONTACT	NOMBRE DE MICRO-ORGANISMES (Bactéries, virus, champignons)
Main (peau)	10000 à 10 millions /cm ²
Cuir chevelu (peau)	10000 à 100000 /cm ²
Aine (peau)	1 million /cm ²
Fosses nasales (muqueuses)	1000 à 10000 /cm ²
Gros intestin (muqueuses)	1 à 100 milliards /m
Vessie, alvéoles pulmonaires	0
Sang	0

Questions

- 1- A l'aide du **tableau 1**, propose des explications aux nombres différents de micro-organismes selon les milieux de l'environnement.
- 2- Comment expliquer la présence de micro-organismes à la surface de notre corps ?
- 3- Quel est le milieu de notre corps où les micro-organismes trouvent les meilleures conditions de développement ? Justifie ta réponse.
- 4- Pourquoi le nombre de micro-organismes varie autant sur les mains ?
- 5- Formule une hypothèse pour expliquer l'absence de micro-organismes dans le sang.

Discipline : Technologie
Semaine n° 1 du mardi 6 au vendredi 9 avril 2021

Page 1 sur 1

Professeur. : M. MAISONNEUVE

- Classes : 3-2 ; 3-3 et 3-4

Consignes de travail :

Chers élèves,

- Lire et apprendre correctement la fiche synthèse « révision brevet » page 1 sur 3
- Lire les consignes page N°2 sur 3 et ensuite compléter
- Compléter le document page 3/3 « l'organigramme : Portail du collège »

En cas de difficultés ou lorsque vous devez me renvoyer un travail, vous pouvez me contacter sur **Pronote** ou sur mon adresse mail : dmtechnologie85@laposte.net

- Travail à faire obligatoirement et qui sera corrigé lors du retour en classe

Cours/ Travail / Tâche à effectuer	Pièce jointe à consulter (doc n° ...)	Temps de travail nécessaire	À renvoyer (oui ou non)	Date (à faire le, ou à rendre pour le)
Cours et Tâche à effectuer	Fiche synthèse	55 min	Oui	26/04/2021

- Travail à faire pour aller plus loin si vous le souhaitez

Cours/ Travail / Tâche à effectuer	Pièce jointe à consulter (doc n° ...)	Temps de travail nécessaire	À renvoyer (oui ou non)	Date (à rendre pour le)
Recherche sur internet fonction et roles des "capteurs" et "actionneurs" A faire sur feuille A4	Non		Oui	26/04/2021

Bonne semaine à tous et bon travail,

M. MAISONNEUVE

Fiche brevet - L'organigramme (=algorithmme)

Capacités : Décrire sous forme schématique, le fonctionnement de l'objet technique.

Cours - L'organigramme

Un organigramme permet de décrire plus facilement qu'avec un texte le fonctionnement d'un système automatisé. Pour construire un organigramme il faut respecter une **norme** de représentation.

Symboles normalisés pour construire un Organigramme

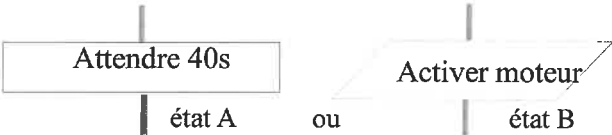
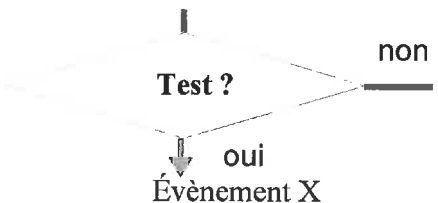
 <p style="text-align: center;">Initialisation</p>	<p>Ce symbole représente la situation de début ou de fin de l'organigramme = État repos de la machine</p>
	<p>Ces symboles représentent une action, un ordre conduisant à l'état A.</p>
	<p>Ce symbole représente sous forme de question le test permettant de détecter un évènement X.</p>

Exemple : Voici l'organigramme d'un distributeur de boisson :

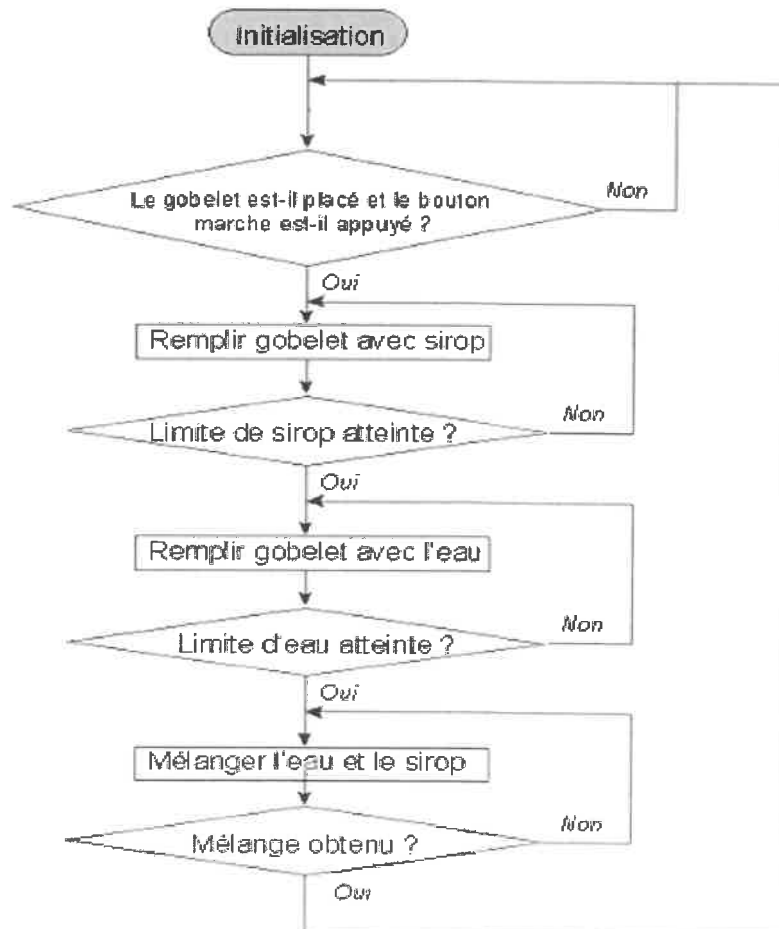

Fiche brevet n°6 - L'organigramme (=algorithme)

Exercice (avec correction) :

1°) Recopier le cours sur l'organigramme et le tableau des symboles

2°) Étude de l'organigramme du distributeur de boisson

- Combien y a-t-il d'ordres ?
- Combien y a-t-il de questions ou de tests ?
- Quelles conditions sont testées pour activer le fonctionnement de la machine ?
- Quelle condition permet de remettre la machine prête à l'emploi ?

3°) Compléter l'organigramme de la fiche élève1 pour décrire de fonctionnement du portail automatique du collège en vous aidant des données suivantes :

- Carte insérée ?
- Allumer gyrophare
- Activer moteur pour la fermeture
- Arrêter le moteur
- Arrêter le moteur
- Arrêter le moteur
- Capteur au sol activé ?
- Éteindre gyrophare
- Capteur de fin de course « fermé » activé ?
- Capteur de fin de course « ouvert » activé ?

Schéma du portail automatique (Etude du portail du collège)

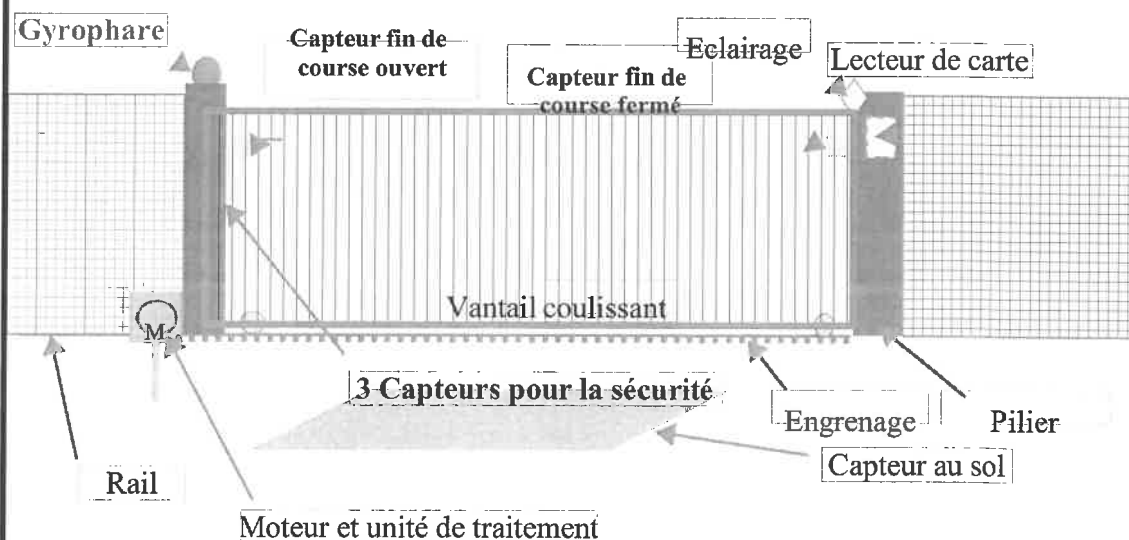



Fiche élève 1

Le portail automatique du collège L'organigramme

NOM :
Prénom :
Classe :

3°
1/1

